

▶ L9WBA61B

LT Naudojimo instrukcija
Skalbyklė-džiovyklė

USER MANUAL

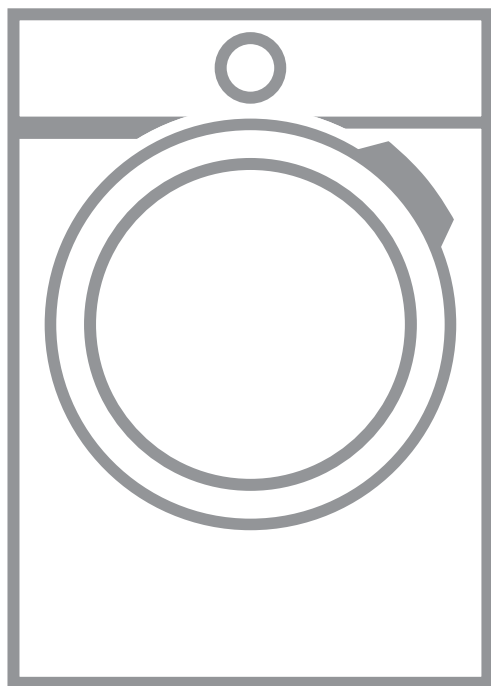

AEG

TURINYS

| | |
|---|----|
| 1. SAUGOS INFORMACIJA..... | 3 |
| 2. SAUGOS INSTRUKCIJOS..... | 6 |
| 3. ĮRENGIMAS..... | 7 |
| 4. GAMINIO APRAŠYMAS..... | 12 |
| 5. VALDYMO SKYDELIS..... | 13 |
| 6. PALEIDIMAS PIRMA KARTĄ..... | 14 |
| 7. JUTIKLINIS EKRANAS..... | 16 |
| 8. PRIEŠ NAUDODAMI PIRMAKART..... | 17 |
| 9. PROGRAMOS..... | 17 |
| 10. PARINKTYS..... | 26 |
| 11. KASDIENIS NAUDOJIMAS – TIK SKALBIMAS..... | 30 |
| 12. KASDIENIS NAUDOJIMAS. SKALBIMAS IR DŽIOVINIMAS..... | 36 |
| 13. KASDIENIS NAUDOJIMAS – TIK DŽIOVINIMAS..... | 39 |
| 14. NUOSTATOS..... | 40 |
| 15. PATARIMAI..... | 43 |
| 16. VALYMAS IR PRIEŽIŪRA..... | 46 |
| 17. TRIKČIŲ ŠALINIMAS..... | 52 |
| 18. SAŃAUDŲ VERTĖS..... | 57 |
| 19. TECHNINIAI DUOMENYS..... | 58 |
| 20. PRIEDAI..... | 59 |

PUIKIEMS REZULTATAMS

Dėkojame, kad pasirinkite šį AEG gaminį. Mes sukūrėme jį taip, kad nepriekaištingai veiktų daugelį metų – pasižymintis pažangiomis technologijomis, kurios padeda palengvinti gyvenimą, jis turi funkcijų, kurių galite nerasti įprastuose buitiniuose prietaisuose. Skirkite kelias minutes instrukcijai perskaityti, kad galėtumėte jį maksimaliai panaudoti.

Apsilankykite mūsų interneto svetainėje, kad:



Gautumėte naudojimo patarimų, brošiūrų, trikčių šalinimo, aptarnavimo informacijos:

www.aeg.com/webselfservice



Užregistruotumėte savo gaminį geresniam aptarnavimui:

www.registreaeg.com



Įsigytumėte priedų, vartojamųjų prekių ir originalių atsarginių dalių savo prietaisui:

www.aeg.com/shop

KLIENTŲ PRIEŽIŪRA IR APTARNAVIMAS

Rekomenduojame naudoti tik originalias atsargines dalis.

Kreipdamiesi į įgaliojantį techninės priežiūros centrą, būtinai pateikite šią informaciją: modelis, PNC, serijos numeris.

Informacija yra nurodyta techninių duomenų plokštelėje.

 Įspėjimas / atsargumo ir saugos informacija

 Bendroji informacija ir patarimai

 Aplinkosaugos informacija

Galimi pakeitimai.

1. ⚠️ SAUGOS INFORMACIJA

Prieš įrengdami ir naudodami šį prietaisą, atidžiai perskaitykite pateiktą instrukciją. Gamintojas neatsako už sužalojimus ar žalą, patirtą dėl netinkamo prietaiso įrengimo ar naudojimo. Instrukciją visada laikykite saugioje ir pasiekiamoje vietoje, kad prireikus galėtumėte pasižiūrėti.

1.1 Vaikų ir pažeidžiamų žmonių sauga



ISPĖJIMAS!

Pavojus uždusti, susižeisti arba tapti neįgaliais.

- Vyresni nei 8 metų vaikai ir asmenys, kurių fiziniai, jutimo arba protiniai gebėjimai riboti, arba kuriems trūksta patirties ir žinių, šį prietaisą gali naudoti tik tuomet, jei jie prižiūrimi arba jiems buvo suteikti nurodymai, kaip saugiai naudoti prietaisą, ir jei jie supranta su prietaiso naudojimu susijusius pavojus.
- Nuo 3 iki 8 metų vaikų ir asmenų, turinčių labai sunkią ir sudėtingą negalią, negalima prileisti prie prietaiso, jeigu jie nuolat nėra prižiūrimi.
- Mažesnių nei 3 metų vaikų negalima prileisti prie prietaiso, jeigu jie nuolat nėra prižiūrimi.
- Neleiskite vaikams žaisti šiuo prietaisu.
- Visas pakuotės medžiagas saugokite nuo vaikų ir tinkamai pašalinkite.
- Ploviklius laikykite vaikams nepasiekiamoje vietoje.
- Neleiskite vaikams ir naminiams gyvūnams būti šalia, kai prietaiso durelės atviros.
- Jeigu prietaise yra apsaugos nuo vaikų įtaisas, jį reikia suaktyvinti.
- Vaikai be priežiūros negali atlikti prietaiso valymo ir naudotojo priežiūros darbų.

1.2 Bendrieji saugos reikalavimai

- Nekeiskite šio prietaiso techninių savybių.

- Šis prietaisas skirtas tik naudojimui namų ūkyje; jį galima naudoti, pavyzdžiui:
 - darbuotojų valgomuosiuose, pavyzdžiui, parduotuvėse, biuruose ir kitoje darbo aplinkoje;
 - viešbučiuose, moteliuose, svečių namuose ir kitose gyvenamosiose aplinkose;
 - bendro naudojimo patalpose daugiabučiuose arba savitarnos skalbyklose.
- Prietaisas bus įrengtas kaip atskirai stovintis gaminys arba po virtuvės darbataliu, jeigu užteks vietos.
- Neįrenkite prietaiso už rakinamų durų, slankiojančių durų arba durų su vyriu priešingoje pusėje, kur prietaiso durelių nebus galima visiškai atidaryti.
- Elektros kištuką į tinklo lizdą junkite tik tuomet, kai visiškai pabaigsite įrengimo procesą. Įsitinkinkite, kad įrengus prietaisą elektros laido kištuką bus lengva pasiekti.
- Pagrindė esančios ventiliacijos angos neturi užstoti kilimas, patiesalas ar bet kokia kita grindų danga.
- **ĮSPĖJIMAS!** Prietaisas negali būti maitinamas per išorinį perjungimo įtaisą, pavyzdžiui, laikmatį, arba prijungtas prie grandinės, kurią komunalinė įstaiga reguliariai įjungia ir išjungia.
- Patalpoje, kurioje yra prietaisas, užtikrinkite tinkamą ventiliaciją, kad nepageidaujamos dujos iš dujas ar kitą kūrą deginančių prietaisų nepatektų atgal į patalpą, įskaitant atvirą liepsną.
- Oras neturi būti išleidžiamas į ventiliacijos vamzdį, kuris naudojamas iš buitinių prietaisų, deginančių dujas ar kitą kūrą, išmetamoms dujoms ir garams išleisti.
- Darbinis vandens slėgis vandens įleidimo vietoje iš išėjimo jungties turi būti nuo 0,5 baro (0,05 MPa) iki 8 barų (0,8 MPa).
- Neviršykite maksimalaus, 10 kg skalbinių kiekio (žr. skyrių „Programų lentelė“).
- Prietaisas turi būti prijungtas prie vandentiekio naudojant naujai pristatytus žarnų komplektus arba

kitus įgaliotojo techninės priežiūros centro pristatytus naujus žarnų komplektus.

- Senų žarnų komplektų pakartotinai naudoti negalima.
- Jei būtų pažeistas maitinimo laidas, jį leidžiama keisti tik gamintojui, jo įgaliotajam techninės priežiūros centrui arba panašios kvalifikacijos asmenims – antraip gali kilti elektros pavojus.
- Nuvalykite aplink prietaisą susikaupusius pūkus arba pakuotės likučius.
- Nenaudokite prietaiso be filtrų. Pūkų surinkimo filtrą valykite prieš arba po kiekvieno naudojimo.
- Skalbinius, kurie buvo sutepti valgomuoju aliejumi ar mineraline alyva, acetonu, spiritu, benzinu, žibalu, dėmių valikliu, terpentinu, vašku ar vaško valikliu, prieš džiovinimą skalbyklėje reikia išskalbti atskirai naudojant daugiau skalbiklio.
- Nenaudokite prietaiso, jeigu daiktai buvo suteršti pramoninėmis cheminėmis medžiagomis.
- Džiovyklėje nedžiovinkite neskalbtų daiktų.
- Tokie daiktai, kaip porolono kempinės (lateksinio porolono), maudymosi kepurės, neperšlampami audiniai, guma pamušti gaminiai ir drabužiai ar pagalvės, prikimštos porolono, neturėtų būti džiovinami šia skalbykle-džiovykle.
- Audinių minkštiklius ar kitas panašias priemones naudokite tik vadovaudamiesi jų gamintojų instrukcijomis.
- Iš gaminių išimkite visus daiktus, kurie gali būti gaisro šaltinių, t. y. žiebtuvėlius arba degtukus.
- Draudžiama išjungti skalbyklę-džiovyklę nepasibaigus džiovinimo ciklui; tai galima daryti tik tuo atveju, jei skalbinius greitai išimsite ir išskleisite, kad išsisklaidytų likęs karštis.
- Galutinė skalbyklės-džiovyklės ciklo dalis vykdoma be karščio (atvėsavimo ciklas) siekiant užtikrinti, kad skalbiniai pasiektų tokią temperatūrą, kuri jiems nepakenktų.

- Nevalykite prietaiso aukštu slėgiu vandens purkštuvais ir (arba) garais.
- Nuvalykite prietaisą drėgna šluoste. Naudokite tik neutralius ploviklius. Nenaudokite šveičiamųjų produktų, šveitimo kempinių, tirpiklių arba metalinių grandyklių.
- Prieš atlikdami techninės priežiūros darbus, išjunkite prietaisą ir ištraukite maitinimo laido kištuką iš lizdo.

2. SAUGOS INSTRUKCIJOS

2.1 Įrengimas



Įrengimas turi atitikti galiojančias nacionalines taisykles.

- Vadovaukitės su prietaisu pateiktomis įrengimo instrukcijomis.
- Nestatykite ir nenaudokite prietaiso ten, kur temperatūra gali būti žemesnė nei 5 °C arba aukštesnė nei 35 °C.
- Perkeliant prietaisą visada laikykite vertikaloje padėtyje.
- Norėdami įsitikinti, kad kompresorius tinkamai veikia, palaukite 6 valandas po įrengimo ir tik po to naudokite prietaisą.
- Pasirūpinkite, kad tarp prietaiso ir grindų vyktų oro cirkuliacija.
- Pašalinkite visas pakavimo medžiagas ir gabenimui skirtus varžtus.
- Grindys, ant kurių bus įrengtas prietaisas, turi būti plokščios, stabilios, atsparios karščiui ir švarios.
- Gabenimo varžtus laikykite saugioje vietoje. Jeigu prietaisą ateityje reikės perkelti, juos reikia įsukti, kad būgnas būtų užfiksuotas ir apsaugotas nuo vidinio sugadinimo.
- Visada būkite atsargūs, kai perkeliate prietaisą, nes jis yra sunkus. Visada mūvėkite apsaugines pirštines ir avėkite uždarą avalynę.
- Neįrenkite ir nenaudokite sugadinto prietaiso.
- Nestatykite prietaiso ten, kur prietaiso durelių negalima atidaryti iki galo.

- Sureguliuokite kojeles, kad tarp prietaiso ir grindų dangos būtų reikiamas tarpas.
- Pastatę prietaisą į nuolatinę jo vietą, gulsčiuu patikrinkite, ar jis stovi lygiai. Jei jis stovi nelygiai, atitinkamai sureguliuokite jo kojeles.

2.2 Elektros prijungimas



ISPĖJIMAS!

Gaisro ir elektros smūgio pavojus.

- Prietaisą privaloma įžeminti.
- Visada naudokite tinkamai įrengtą įžemintą saugųjį elektros lizdą.
- Nenaudokite daugiakanalių adapterių ir ilginamųjų laidų.
- Norėdami išjungti prietaisą, netraukite už maitinimo laido. Visada traukite paėmę už elektros kištuko.
- Nelieskite maitinimo laido arba elektros kištuko šlapiomis rankomis.
- Šis prietaisas atitinka EEB direktyvas:

2.3 Vandens prijungimas

- Nesugadinkite vandens žarnų.
- Prieš prijungiant prie naujų vamzdžių, ilgai nenaudotų vamzdžių, kur buvo atliekami remonto darbai arba sumontuoti nauji prietaisai (vandens skaitikliai ir pan.), leiskite vandenį, kol jis pradės bėgti švarus ir skaidrus.
- Per ir po pirmo prietaiso panaudojimo patikrinkite, ar nėra matoma vandens nuotėkio.

2.4 Naudojimas



ĮSPĖJIMAS!

Sužeidimo, elektros smūgio, gaisro, nudegimų arba prietaiso sugadinimo pavojus.

- Šalia prietaiso, į prietaisą arba ant jo nedėkite degių produktų arba degiais produktais sudrėkintų daiktų.
- Nelieskite stiklinių durelių, kai veikia programa. Stiklas gali įkaisti.
- Nedžiovinkite apgadintų (suplėšytų, apspurusių) daiktų, kuriuose yra kamšalų arba užpildų.
- Jeigu skalbiniai buvo skalbiami naudojant dėmių šalinimo priemonę, papildomai juos išskalaukite, prieš paleisdami džiovinimo ciklą.
- Patikrinkite, ar visi metaliniai elementai buvo pašalinti nuo skalbinių.
- Džiovinkite tik skalbinių džiovyklėje tinkamus džiovinti gaminius. Vadovaukitės gaminio etiketėje pateiktais valymo nurodymais.
- Plastikiniai daiktai yra neatsparūs karščiui.
 - Jeigu naudojamas skalbimo kamuoliukas, išimkite jį, prieš paleisdami džiovinimo programą.
 - Nenaudokite skalbimo kamuoliuko, jeigu nustatote nepertraukiamą programą.



ĮSPĖJIMAS!

Galite susižeisti arba sugadinti prietaisą.

- Nelipkite ir nesisėskite ant atvirų durelių.
- Prietaise nedžiovinkite šlapių, varvančių skalbinių.

2.5 Kompresorius



ĮSPĖJIMAS!

Pavojus sugadinti prietaisą.

- Šios skalbyklės-džiovyklės kompresorius ir jo sistema užpildyta specialia medžiaga, kurios sudėtyje nėra fluoro ir chloro angliavandenilių. Ši sistema privalo išlikti sandari. Pažeidus sistemą, gali įvykti nuotėkis.

2.6 Techninė priežiūra

- Dėl prietaiso remonto kreipkitės į įgaliotąjį aptarnavimo centrą.
- Naudokite tik originalias atsargines dalis.

2.7 Šalinimas

- Atjunkite prietaisą nuo tinklo maitinimo ir vandentiekio.
- Nupjaukite maitinimo laidą arti prietaiso ir pašalinkite jį.
- Išimkite durų užraktą, kad vaikai arba naminiai gyvūnai neįstrigtų būgne.
- Prietaisą šalinkite pagal vietinius elektrinės ir elektroninės įrangos atliekų šalinimo reikalavimus.

3. ĮRENGIMAS



ĮSPĖJIMAS!

Žr. saugos skyrius.

3.1 Išpakavimas



ĮSPĖJIMAS!

Prieš įrengdami prietaisą, pašalinkite visas pakavimo medžiagas ir gabenimui skirtus varžtus.



ĮSPĖJIMAS!

Padėję prietaisą ant galinės pusės, **palaukite maždaug 6 valandas, prieš pradėdami jį naudoti.** Šį laiką reikia palaukti, kad kompresorius galėtų tinkamai veikti.



ĮSPĖJIMAS!

Mūvėkite pirštines.

1. Nuimkite išorinę plėvelę. Jeigu reikia, naudokite pjovimo įrankį.

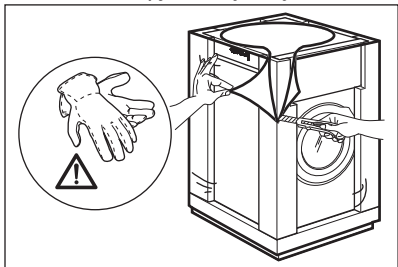

2. Nuimkite nuo viršaus kartoną ir polistirolo pakavimo medžiagas.

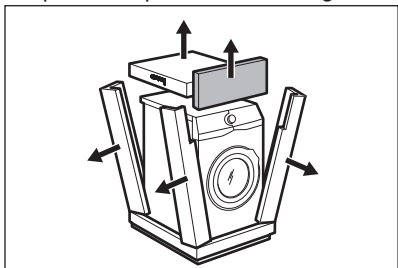

3. Nuplėškite vidinę plėvelę.

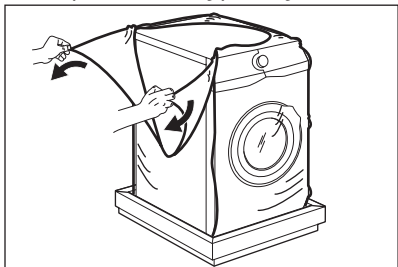

4. Išimkite iš durelių tarpiklio polistirolo dalį ir kitus daiktus iš būgno.

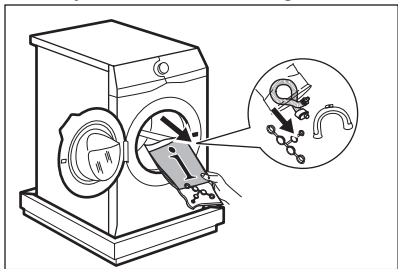

5. Atsargiai paguldykite prietaisą ant jo galinės pusės.
6. Dėkite vieną iš polistirolo pakavimo dalių ant grindų už prietaiso.

- i** Būkite atsargūs, kad nepažeistumėte žarnų.

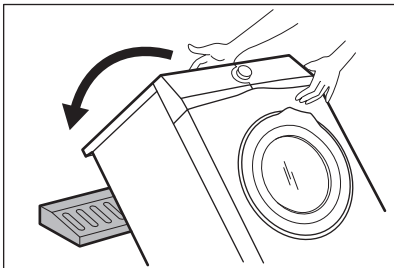

7. Nuimkite nuo apačios polistirolo apsaugą.

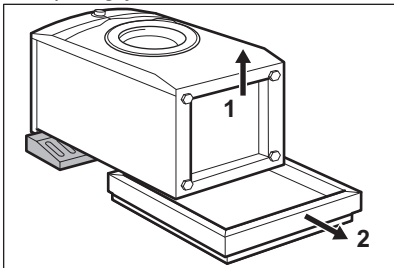

8. Pastatykite prietaisą vertikaliai.

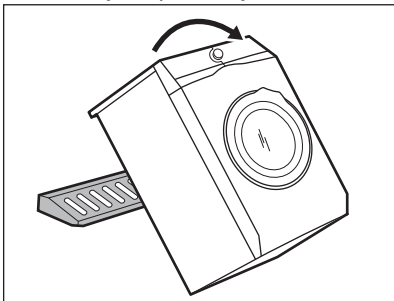

9. Nuimkite maitinimo kabelį ir vandens išleidimo žarną nuo žarnos laikiklių.

- i** Galima matyti, kaip vanduo teka iš vandens išleidimo žarnos. Taip yra todėl, kad gamykloje prietaisas buvo išbandomas su vandeniu.

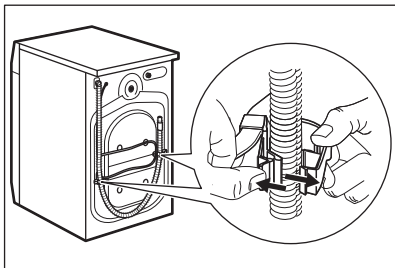

10. Atskirkite tris varžtus, naudodamiesi su prietaisu pristatytu veržliarakčiu.

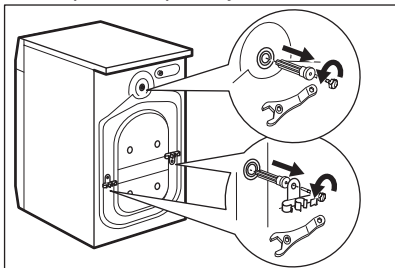

3.2 Įrengimas po stalviršiu

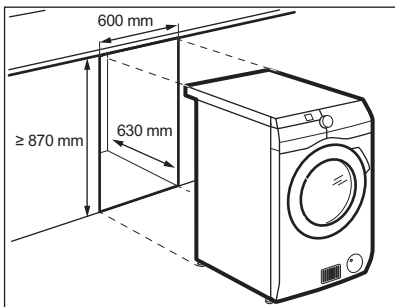

3.3 Pastatymas ir išlygiavimas

1. Įrengkite prietaisą ant lygių ir kietų grindų.

- i** Įsitinkinkite, kad kilimai netrukdytų oro cirkuliacijai po prietaisu. Patikrinkite, ar prietaisas nesiliečia prie sienos arba kitų baldų.

11. Ištraukite plastikinius tarpiklius.
12. Į angas įdėkite plastikinius gaubteliuos, kuriuos rasite naudotojo vadovo maišelyje.

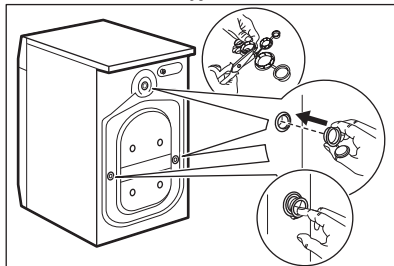

- i** Rekomenduojame išsaugoti pakuotę ir gabenimui skirtus varžtus, jeigu ateityje prietaisą tekstų gabenti.

Prietaisą galima įrengti atskirai arba jį montuoti po virtuvės stalviršiu, išlaikant tinkamus atstumus (žr. pav.).



DĖMESIO

Neįrengkite prietaiso sandarioje erdmėje!
Pasirūpinkite, kad po baldo apačia vyktų oro cirkuliacija.



DĖMESIO

Norėdami užtikrinti netrukdomą oro cirkuliaciją po prietaisu, netvirtinkite garsą izoliuojančių pertvarų (jeigu yra).

2. Norėdami pareguliuoti lygį, atlaisvinkite arba priveržkite kojas.



ĮSPĖJIMAS!

Nedėkite po prietaiso kojėlėmis kartono, medinių kaladėlių ar panašių daiktų, norėdami, kad prietaisas stovėtų lygiai.

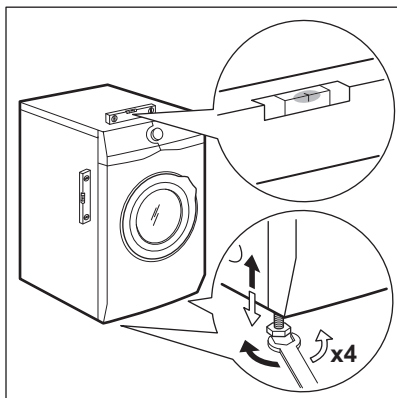

Prietaisas turi stovėti lygiai ir tvirtai.

- i** Lygiai pastačius prietaisą, sumažėja vibracija, triukšmas ir veikiančio prietaiso judėjimas.
- i** Kai prietaisas įrengiamas ant plintuso arba, jei skalbyklė-džiovyklė dedama ant skalbyklės, naudokite skyriuje „Priedai“ aprašytus priedus. Atidžiai perskaitykite su prietaisu ir priedu pateiktą instrukciją.

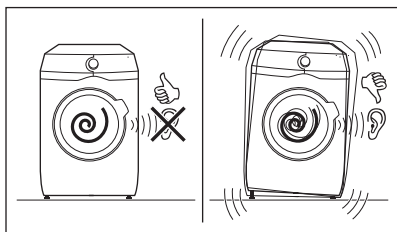

3.4 Vandens įleidimo žarna

1. Prijunkite vandens įleidimo žarną prie prietaiso galo.
2. Nukreipkite ją kairėn ar dešinėn, atsižvelgdami į vandens čiaupo padėtį.

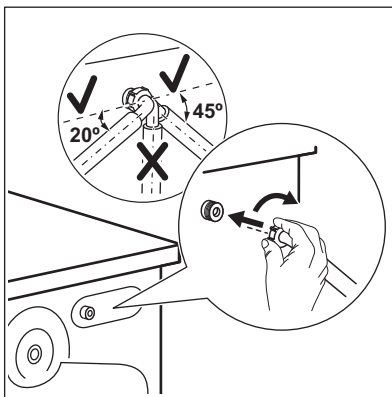

- i** Įsitinkinkite, kad vandens įleidimo žarna nebūtų vertikaliaje padėtyje.
3. Jeigu reikia, atsukite veržlę, kad galėtumėte nustatyti jos tinkamą padėtį.
 4. Prijunkite vandens įleidimo žarną prie šalto vandens čiaupo, kurio sriegis 3/4 colio.

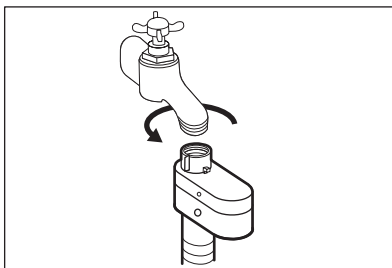

- !** **DĖMESIO**
Patikrinkite, ar jungtys sandarios.

- i** Nenaudokite ilginimo žarnų per trumpai vandens įleidimo žarnai pailginti. Susisiekite su techninės priežiūros centru, kad vandens įleidimo žarna būtų pakeista ilgesne.

3.5 Vandens atjungimo įtaisas

Vandens įleidimo žarose yra vandens atjungimo įtaisas. Šis įtaisas apsaugo nuo vandens nuotėkio tuo atveju, jeigu žarna natūraliai nusidėvi.

Raudona sritis langelyje „A“ rodo gedimą.

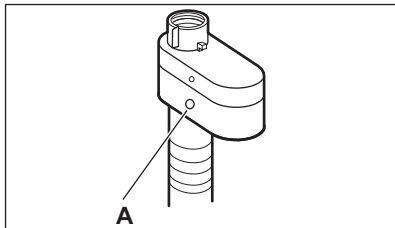

Jeigu taip atsitiktų, užsukite vandens čiaupą ir susisiekite su įgaliotuoju techninės priežiūros centru, kad žarna būtų pakeista.

3.6 Vandens išleidimas

Vandens išleidimo žarna turi būti ne žemiau kaip 60 cm ir ne aukščiau kaip 100 cm nuo grindų.

- i** Vandens išleidimo žarna galima pailginti daugiausiai iki 400 cm. Jeigu reikia ilgesnės žarnos, susisiekite su įgaliotuoju techninės priežiūros centru.

Vandens išleidimo žarną galima prijungti skirtingais būdais:

1. Iš vandens išleidimo žarnos sudarykite U formą ir užvyniokite ją aplink plastikinę žarnos kreiptuvą.

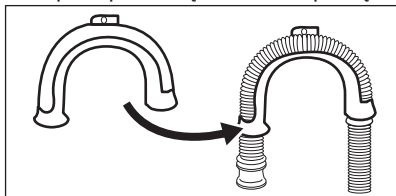

2. Pakabinant ant kriauklės krašto. Pritvirtinkite kreiptuvą prie vandens čiaupo arba sienos.

- i** Įsitinkinkite, kad prietaisui išleidžiant vandenį, plastikinis kreiptuvas negalėtų pajudėti.

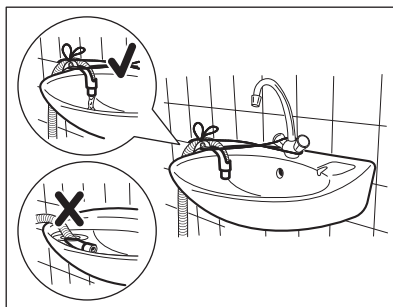

- i** Patikrinkite, ar išleidimo žarnos galas nėra panardintas į vandenį. Nešvarus vanduo gali grįžti į prietaisą.

3. Prijungiant prie nuotėkų vamzdžio su alsuokliu. Įkiškite išleidimo žarną tiesiai į nutekamąjį vamzdį. Žr. paveikslėlį.

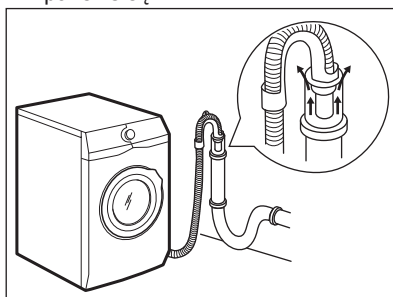

- i** Vandens išleidimo žarnos galas turi būti nuolat vėdinamas, t. y., nutekamojo vamzdžio vidinis skersmuo (min. 38 mm –1,5 col.) turi būti didesnis už vandens išleidimo žarnos išorinį skersmenį.

4. Jeigu išleidimo žarnos galas atrodo taip (žr. paveikslėlį), jūs galite jį įstumti tiesiai į nuotėkų vamzdį.

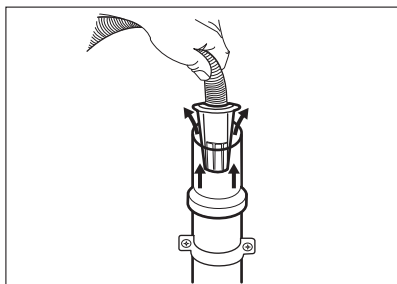

5. **Be plastikinio žarnos kreiptuvo, prie kriauklės sifono.** Įdėkite vandens išleidimo žarną į sifoną ir pritvirtinkite spaustuvu. Žr. paveikslėlį.

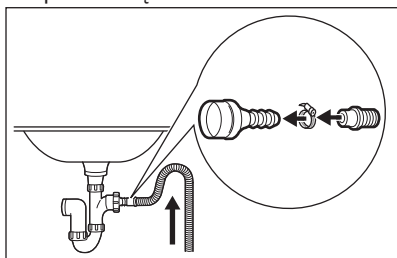

i Vandens išleidimo žarna būtinai turi sudaryti kilpą, kad į prietaisą nepakliūtų dalelės iš kriauklės.

6. Įdėkite žarną **tiesiai į patalpos sienoje įrengtą nutekamąjį vamzdį** ir pritvirtinkite ją spaustuvu.

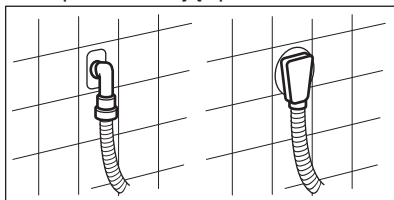

4. GAMINIO APRAŠYMAS

4.1 Prietaiso apžvalga

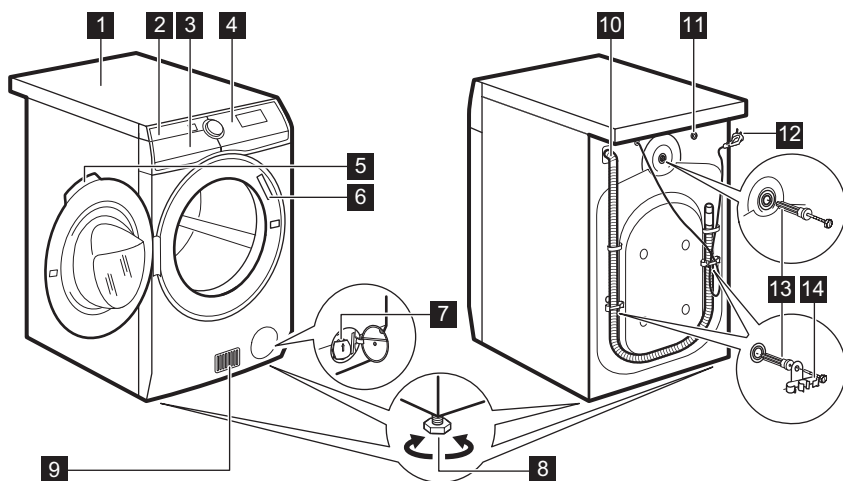

1 Darbastalis

2 Skalbišklio dalytuvas

3 Oro filtras (-ai)

4 Valdymo skydelis

- 5 Durelių rankena
- 6 Techninių duomenų plokštelė
- 7 Vandens išleidimo siurblio filtras
- 8 Kojelės prietaisui išlyginti
- 9 Ventiliacijos angos
- 10 Vandens išleidimo žarna
- 11 Vandens įleidimo vožtuvas
- 12 Maitinimo kabelis
- 13 Gabenimo varžtai
- 14 Žarnos atramos

5. VALDYMO SKYDELIS

5.1 Valdymo skydelio aprašas

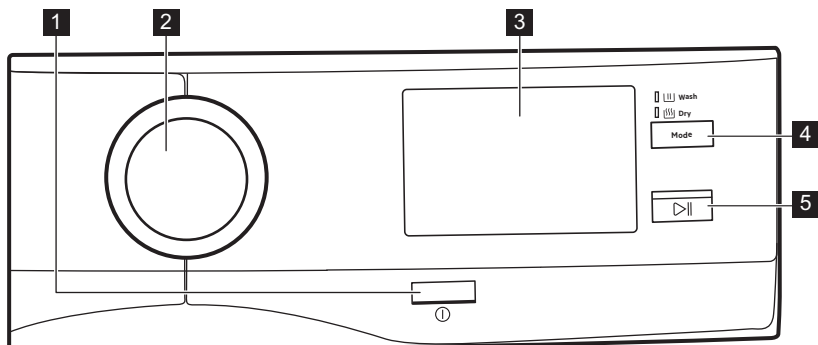

- 1 **Ijungti / išjungti** mygtukas ①
Palaikius nuspaudus šį mygtuką kelias sekundes, prietaisas įjungiamas arba išjungiamas. Įjungiant arba išjungiant prietaisą girdėsis du skirtingi garso signalai. Kadangi budėjimo funkcija automatiškai išjungia prietaisą siekiant sumažinti energijos sąnaudas, keliais atvejais jums gali tekti vėl įjungti prietaisą. Išsamesnės informacijos rasite skyriaus „Kasdienis naudojimas“ paragrafe „Budėjimo parinktis“.
- 2 Programų nustatymo rankenėlė
Ją norint nustatyti programą, parinktis ir nuostatas galima sukti pagal ir prieš laikrodžio rodyklę.
- 3 **Jutiklinis ekranas**
Programas, parinktis ir nuostatas taip pat galima nustatyti slenkant ir bakstelint jutikliniame ekrane.
- 4 **Skalbimo ir džiovinimo režimo mygtukas (Režimas).**
 - **Skalbimas**
 - **Džiovinimas**
 Jeigu šviečia abu indikatoriai, prietaisas vykdo visą skalbimo ir džiovinimo ciklą.
- 5 **Paleidimas / pristabdymas** mygtukas
Palieskite mygtuką **Paleidimas / pristabdymas**, kad paleistumėte, pristabdytumėte prietaisą arba pertrauktumėte vykdomą programą.

6. PALEIDIMAS PIRMĄ KARTĄ

Kaskart įjungus prietaisą, jutikliniame ekrane rodomas paleidimo ekranas.

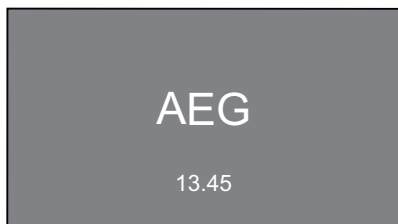

Pirmą kartą įjungus prietaisą, po paleidimo ekrano jums pateikiami nurodymai, kaip atlikti pirminio nustatymo procesą.

6.1 Kalbos nustatymas

1. Slinkite kalbų sąrašą, kol rasite norimą kalbą, ir palaikykite norimą kalbą nuspaužta, kad ją nustatytumėte.

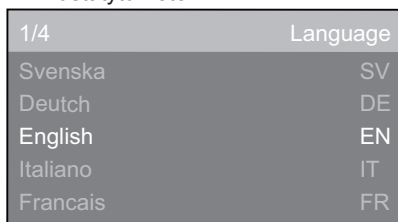

2. Rodomas šis ekranas:
 - spustelėkite **GERAI** kalbai patvirtinti;
 - spustelėkite **Pakeisti** jai pakeisti.

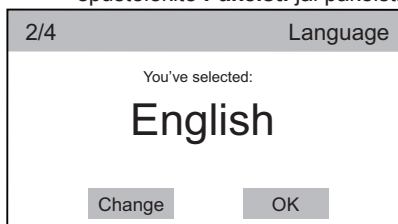

6.2 Laiko nustatymas

1. Slinkite valandų ir minučių juostas dešinėn arba kairėn, kad nustatytumėte esamą laiką.

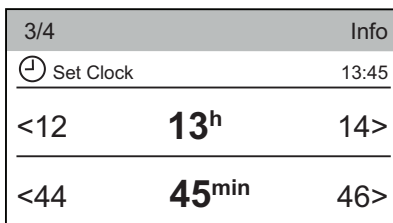

2. Spustelėkite **Nustatyti laikrodį** juosta, kad nustatytumėte laiką.

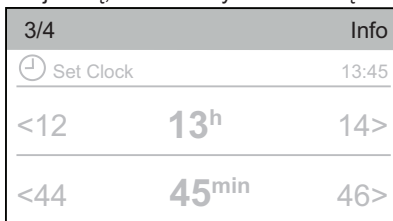

3. Rodomas šis ekranas:
 - spustelėkite **GERAI**, kad patvirtintumėte nustatytą laiką.
 - apustelėkite **Pakeisti** jai pakeisti.

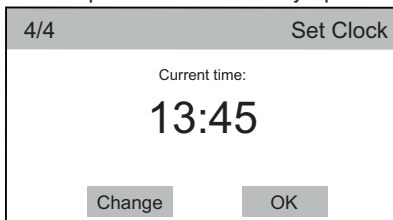

6.3 Daugiau nuostatų

Nustačius laiką, rodomas ekranas **Daugiau nuostatų**.

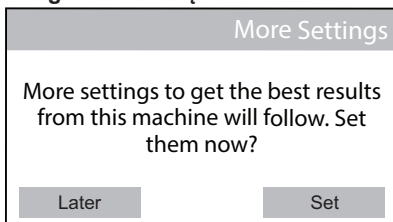

Jeigu spustelėsite **Vėliau**, bus rodomas programų sąrašo ekranas ir galėsite

nustatyti norimą programą.

| | |
|----------------|------|
| ⏸ 3h01min | |
| OKOPower | |
| ColourPro | 40 |
| Cottons | 1200 |
| Cottons Eco | |
| Synthetics | More |

Jeigu spustelėsite **Nustatyti**, pereisite prie kitų nuostatų.

6.4 Ploviklio dozavimas

Jūs galite nustatyti vidutinį ploviklio kiekį, rekomenduojamą ploviklio pakuotėje.

| Detergent advice | |
|---|-----|
| Advise on detergent level for best results. Set now or later? | |
| Later | Set |

1. Spustelėkite **Nustatyti**. Rodomas šis langas.

| Detergent advice | |
|--|----|
| Set detergent dose for full load in 10 kg machine. Refer to detergent packaging for recommended dosage | |
| Later | OK |

2. Spustelėkite **GERAI**, kad atvertumėte meniu **Ploviklio dozavimas**.
3. Spustelėkite **1-o tipo ploviklis** arba **2-o tipo ploviklis** juosta.

| Info | |
|--|-----|
|  Detergent Dosing | OFF |
| Detergent Type 1 | |
| Detergent Type 2 | |

4. Slinkite papildomo meniu juosta dešinin arba kairėn, kad nustatytumėte ploviklio dozę mililitrais, atitinkančią rekomenduojamą vidutinę dozę ant ploviklio pakuotės.

| Info | | |
|--|-------|-----|
|  Detergent Type 1 | OFF | |
| <40 | 50 ml | 60> |

5. Bakstelėkite **1-o tipo ploviklis** juosta. Rodomas šis langas. Bakstelėkite **GERAI**, kad patvirtintumėte savo pasirinkimą.

| Detergent advice | |
|------------------|----|
| You've selected: | |
| 50 | |
| Change | OK |

Nustatymas yra baigtas.

| OK | |
|--------------------|--|
| Settings complete. | |
| OK | |

7. JUTIKLINIS EKRANAS

Kaskart įjungus prietaisą, jutikliniam ekrane rodomas paleidimo ekranas.

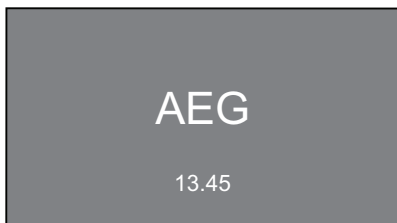

Po kelių sekundžių rodomas programų sąrašo ekranas, rekomenduojantis Medvilnė kaip numatytąją programą.

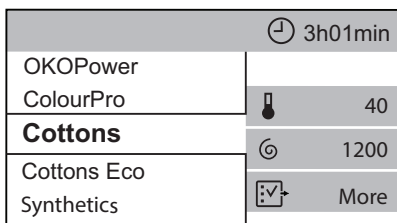

Jeigu neslankiosite programų sąrašu aukštyn ir žemyn, po kelių sekundžių bus rodomas programų suvestinės ekranas. Norėdami sugrįžti į programų suvestinės ekraną, spustelėkite programos pavadinimą (pvz. Medvilnė).

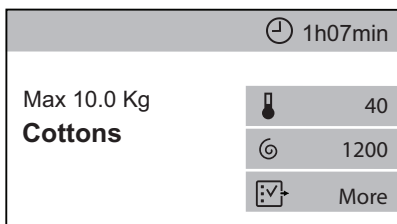

Suvestinės ekrane rodoma:

- Programos maksimalus skalbinių kiekis, programos pavadinimas.

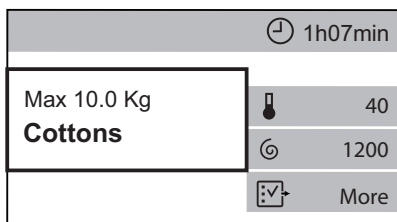

- Programos trukmė. Jeigu pasirinkta, šioje srityje taip pat gali būti rodomas atidėtas paleidimas arba simbolis **Laiko taupymas**.

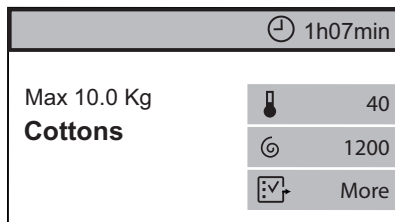

- Šiuo metu pasirinktos parinktys. Šaukinys leidžia atverti papildomą parinktį meniu.

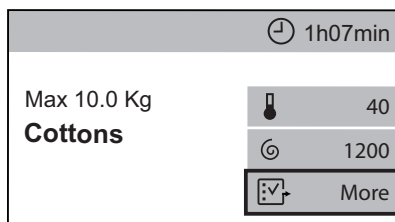

- Kai šaukinys matomas suvestinės ekrane, galima atverti parinktį / nuostatų meniu spustelėjus atitinkamą šaukinį.

Skirtinguose parinkčių / nuostatų meniu galima slankioti:

- **aukštyn ir žemyn** arba

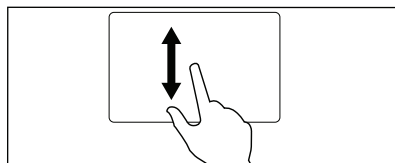

- **dešinėn ar kairėn**.

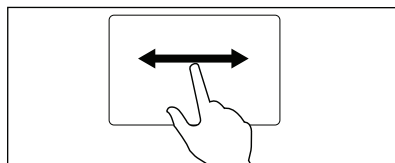

Norint nustatyti tam tikras parinktis ar nuostatas, pakanka pakeisti būseną iš **IŠJUNGTA** į **IJUNGTI** spustelėjus atitinkamą juosta.



Programas, parinktis ir nuostatas taip pat galima nustatyti pasukus programų nustatymo rankenėlę, ir horizontaliuose papildomuose meniu norimą pasirinkimą galima nustatyti spustelėjus rodykles < arba >.

8. PRIEŠ NAUDODAMI PIRMAKART



Irengiant arba prieš naudodami pirmą kartą, prietaise galite rasti šiek tiek vandens. Tai yra prietaise likęs vanduo po gamykloje atliktos funkcinės patikros, siekiant užtikrinti, kad prietaisas klientams būtų pristatytas geros veikiančios būklės ir nekeltų problemų.

1. Patikrinkite, ar visi gabenimo varžtai buvo išimti iš prietaiso.
2. Patikrinkite, ar yra elektros maitinimas ir atsuktas vandens čiaupas.

3. Į skalbimo priemonių skyrelį, pažymėtą , įpilkite 2 litrus vandens.

Taip suaktyvinsite vandens išleidimo sistemą.

4. Į skyrelį, pažymėtą , įpilkite nedidelį kiekį skalbimo priemonės.



5. Nustatykite ir paleiskite programą medvilnei skalbti, parinkę aukščiausią temperatūrą, bet skalbinių į būgną nedėkite.



Taip iš būgno ir korpuso bus pašalintas visas galimas purvas.

9. PROGRAMOS

9.1 Programų lentelė

| Programa | Programos aprašas |
|--|---|
| Skalbimo programos | |
| Medvilnė | Balta ir spalvota medvilnė. Vidutiniškai, labai ir mažai sutepti. |
| Medvilnė ekonomiška | Balta ir spalvota medvilnė. Vidutiniškai, labai ir mažai sutepti. Medvilnės energiją taupanti programa. Ši programa esant 60 °C temperatūrai ir skalbiant 10 kg skalbinių yra palyginamoji programa duomenims, nusakantiems energijos suvartojimo duomenis, ir ji atitinka direktyvos 96/60/EB reikalavimus. Nustatykite šią programą, norėdami gerai išskalbti gaminius ir suvartoti mažiau energijos. Ilgesnė skalbimo programos trukmė. |
| Sintetika | Sintetiniai arba mišrių audinių skalbiniai. Vidutiniškai sutepti skalbiniai. |
| Skalbimo ir džiovavimo programa | |



| Programa | Programos aprašas |
|---|---|
| „NonStop 3 h/3 kg“ | Mišrūs audiniai (medvilniniai ir sintetiniai skalbiniai). Atliki- te iki 3 kg drabužių skalbimo ir džiovinimo programą vienu kar- tu. Ji trunka tik 3 valandas. |
| Skalbimo programos | |
| Ploni audiniai | Plonų audinių, pavyzdžiui, akrilo, viskozės ir mišrių audi- nių skalbiniai, kuriuos reikia skalbti švelniau. Vidutiniškai sutepti skalbiniai. |
| Šilkas | Skalbyklės ir rankomis skalbiami šilkiniai ir kitų plonų au- dinių gaminiai. Būgno judėjimas yra toks švelnus, kad galima apdoroti netgi labai plonų audinių drabužius. Vykdykite visą skalbimo ir džiovinimo ciklą susiglamžymui sumažinti. |
| Vilna  | Skalbyklėje skalbiami vilnoniai, rankomis skalbiami vilno- niai ir kiti audiniai su skalbimo rankomis priežiūros simbo- liu.¹⁾ |
| Lauko drabužiai | <p> Nenaudokite audinių minkštiklio ir patikrinkite, ar ploviklio dalytuve nėra audinių minkštiklio li- kučių.</p> <p>Viršutiniai drabužiai, speciali apranga, sporto drabužiai, vandens nepraleidžiančios, orui pralaidžios striukės, žie- minės striukės su išimamu multino arba išsegamu pamu- šalu.</p> <p> Vykdam bentrą skalbimo ir džiovinimo progra- mą, džiovinimo fazės metu taip pat atkuriamos vandens nepralaidumo savybės. Gaminio eti- ketėje patikrinkite, ar galima drabužį džio- vinti džiovyklėje.</p> |
| Pūkinė striukė | Speciali programa, skirta skalbti vieną pūkinę striukę arba antklodę , taip pat ir su sintetiniu užpildu. Jeigu pagal drabužio priežiūros etiketę galima, vykdykite visą skalbimo ir plovimo ciklą, kad išsaugotumėte išvaizdą ir terminį funkcionalumą. |
| Denimas | Speciali programa džinsiniams drabužiams su švelnia skalbimo faze, kad kuo mažiau išbluktų spalva ir atsirastų žymių. Rekomenduojama skalbti mažesnę skalbinių kiekį dėl geresnės priežiūros. |
| Sportiniai drabužiai | Mišrių audinių sportiniai drabužiai. Mažai sutepti skalbiniai arba gaminiai, kuriuos reikia atnaujinti. |



| Programa | Programos aprašas |
|---|---|
| Garų programos²⁾ | <p>Garinti galima sausus, išskalbtus arba sykjį dėvėtus skalbinius. Naudojant šias programas, skalbiniai tampa lygesni ir švelnesni, iš jų pašalinami nemalonūs kvapai.</p> <p>Nenaudokite jokių skalbimo priemonių. Jeigu reikia, pašalinkite dėmes skalbdami arba naudodami vietines dėmių šalinimo priemones.</p> <p>Garinimo programos neatlieka jokių higieninių ciklų.</p> <p>Garinimo programos nereikėtų rinktis šių rūšių skalbiniams:</p> <ul style="list-style-type: none"> • gaminiams, kuriuos reikia skalbti žemesnėje nei 40 °C temperatūroje; • gaminiams, kurių priežiūros etiketėje nenurodyta, jog juos galima džiovinti džiovyklėje; • jokiems gaminiams su plastiko, metalo, mediniais ar panašiais elementais. |
| Garinimas  | <p>Garinimo programa medvilnei ir sintetiniams skalbiniams. Šiuo ciklu atnaujinami ir ištiesinami susiglamžę skalbiniai. Nenusatykite šios programos skalbiniams, kurie buvo skalbti žemesnėje kaip 40 °C temperatūroje.</p> |
| Kašmyro garinimas  | <p>Vilna ir kašmyras. Trumpa programa, skirta atgaivinti ne daugiau kaip 1 kg skalbyklėje ir rankomis skalbiamų vilnonių ir kašmyro drabužių, jų neskalbiant. Kai apdorojamas mažesnis skalbinių kiekis, programos trukmę galima dar sutrumpinti naudojant parinktį Garų lygis.</p> |
| Papildomos programos | |
| Skalavimas | <p>Visi audiniai, išskyrus vilną ir labai plonus audinius. Skalbinių skalavimo ir gręžimo programa. Numatytasis gręžimo greitis yra naudojamas medvilnės programoms. Sumažinkite gręžimo greitį, atsižvelgdami į skalbinių rūšį. Jeigu reikia, nustatykite parinktį Papildomas skalavimas skalavimams pridėti. Esant mažam gręžimo greičiui, prietaisas skalauja švelniai ir gręžia trumpai.</p> |
| Gręžimas | <p>Visi audiniai, išskyrus vilną ir labai plonus audinius. Programa, skirta skalbiniams išgręžti ir likusiam vandeniui iš būgno išleisti. Numatytasis gręžimo greitis yra naudojamas medvilnės programoms. Sumažinkite gręžimo greitį, atsižvelgdami į skalbinių rūšį.</p> |
| Vandens išleidimas | <p>Visi audiniai, išskyrus vilną ir labai plonus audinius. Programa, skirta paliktam vandeniui iš būgno išleisti.</p> |

¹⁾ Per šį ciklą būgnas lėtai sukasi, kad būtų švelniai skalbiama. Gali atrodyti, kad būgnas nesisuka arba tinkamai nesisuka, bet tai normalu veikiant šiai programai.

²⁾ Jeigu nustatysite sausų skalbinių garinimo programą, ciklo pabaigoje skalbiniai gali būti šiek tiek drėgnai. Skalbinius geriau maždaug 10 minučių džiovinti gryname ore, kad drėgmė išgaruotų. Programai pasibaigus, nedelsdami išimkite skalbinius iš būgno. Po garinimo ciklo skalbinius galima daug lengviau išlyginti.

Programos temperatūra, maksimalus gręžimo greitis ir maksimalus skalbinių kiekis

| Programa | Numatytoji temperatūra Temperatūros intervalas | Etaloninis gręžimo greitis Gręžimo greičio intervalas | Maksimalus skalbinių kiekis |
|--|---|--|-----------------------------|
| Medvilnė | 40 °C 95 °C – šaltas | 1600 aps./min. 1600 aps./min. – 400 aps./min. | 10 kg |
| Medvilnė ekonomiška | 40 °C 60–40 °C | 1600 aps./min. 1600 aps./min. – 400 aps./min. | 10 kg |
| Sintetika | 40 °C 60 °C – šaltas | 1200 aps./min. 1200 aps./min. – 400 aps./min. | 4 kg |
| „NonStop 3 h/3 kg“ | 30 °C 40–30 °C | 1200 aps./min. | 3 kg |
| Ploni audiniai | 30 °C 40 °C – šaltas | 1200 aps./min. 1200 aps./min. – 400 aps./min. | 4 kg |
| Šilkas | 30 °C | 1000 aps./min. 1000 aps./min. – 400 aps./min. | 0.5 kg |
| Vilna / skalbimas rankomis  | 40 °C 40 °C – šaltas | 1200 aps./min. 1200 aps./min. – 400 aps./min. | 1.5 kg |
| Lauko drabužiai | 30 °C 40 °C – šaltas | 1200 aps./min. 1200 aps./min. – 400 aps./min. | 2 kg |
| Pūkinė striukė | 20 °C 40 °C – šaltas | 1200 aps./min. 1200 aps./min. – 400 aps./min. | 2 kg |
| Denimas | 30 °C 40 °C – šaltas | 1200 aps./min. 1200 aps./min. – 400 aps./min. | 4 kg |
| Sportiniai drabužiai | 30 °C 40 °C – šaltas | 1200 aps./min. 1200 aps./min. – 400 aps./min. | 4 kg |
| Garinimas  | – | – | 1 kg |
| Kašmyro garinimas  | – | – | 1 kg |
| Skalavimas | – | 1600 aps./min. 1600 aps./min. – 400 aps./min. | 10 kg |

| | Laiko taupymas ¹⁾ | Gręžimo greitis | Skalavimas ir sulaikymas ²⁾ | Tyli | Dėmių šalinimas ³⁾ | Pirminis skalbimas | Mirkymas | Papildomas skalavimas | Papildomi garai ³⁾ | „Soft Plus“ | Nuo susiglamžymo | Garų lygis | Time Dry (Trukmė) | Sausumo lygis ⁴⁾ |
|--|------------------------------|-----------------|--|------|-------------------------------|--------------------|----------|-----------------------|-------------------------------|-------------|------------------|------------|-------------------|-----------------------------|
| Vilna / skalbimas rankomis  | | ■ | ■ | | | | | | | | | | ■ | |
| Lauko drabužiai | | ■ | ■ | | | | | ■ | | | ■ | | ■ | |
| Pūkinė striukė | | ■ | ■ | | | | | ■ | | | ■ | | ■ | |
| Denimas | | ■ | ■ | ■ | ■ | | | ■ | ■ | ■ | ■ | | ■ | ■ ⁵⁾ |
| Sportiniai drabužiai | | ■ | ■ | | | ■ | | ■ | | | ■ | | ■ | |
| Garinimas  | | | | | | | | | | | ■ | ■ | | |
| Kašmyro garinimas  | | | | | | | | | | | ■ | ■ | | |
| Skalavimas | | ■ | ■ | | | | | ■ | | | ■ | | | |
| Gręžimas | | ■ | | | | | | | | | | | | |
| Vandens išleidimas | | | | | | | | | | | | | | |

1) Jeigu nustatysite trumpiausią trukmę, rekomenduojame sumažinti skalbinių kiekį. Galima skalbti ir didžiausią skalbinių kiekį, tačiau skalbimo kokybė gali mažiau tenkinti.

2) Ši parinktis negalima, kai nustatyta 400 aps./min.

3) Šios parinktys negalima pasirinkti skalbiant žemesnėje nei 40 °C temperatūroje.

4) Kai kuriose programose Cupboard Dry (Tinkama į spintą) yra vienintelė galima parinktis.

5) Iron Dry (Sausa lyginimui) negalima su šia programa.

9.2 Woolmark Apparel Care – Mėlynas



- Bendrovė „The Woolmark Company“ patvirtino šios skalbyklės vilnos skalbimo ciklą gaminiams, kurių sudėtyje yra vilnos ir kurių etikėtėse nurodyta „skalbti rankomis“, su sąlyga, kad tie gaminiai yra skalbiami

pagal nurodymus, pateiktus gaminio etiketėje, ir tuos nurodymus yra pateikęs šios skalbyklės gamintojas. M1230

- Šios mašinos vilnos džiovavimo ciklą patikrino ir patvirtino bendrovė „The Woolmark Company“. Šis ciklas yra tinkamas džiovinti vilnonius gaminius, kurie yra pažymėti etikete „skalbti rankomis“, su sąlyga, kad tokie gaminiai yra skalbiami naudojant „Woolmark“ patvirtintą skalbimo rankomis ciklą ir džiovinami pagal gamintojo pateiktus nurodymus M1399

Jungtinėje Karalystėje, Šiaurės Airijoje, Honkonge ir Indijoje „Woolmark“ ženklas yra sertifikavimo prekės ženklas.

9.3 Automatinis džiovinimas

| Sausumo lygis | Audinio rūšis | Skalbinių kiekis |
|--|---|------------------|
| Visiškai sausi Tinka rankšluosčių audiniams | Medvilnė ir linas (vonios chalatai, vonios rankšluosčiai ir pan.) | iki 6 kg |
| | Denimas (džinsai, atsparūs drabužiai, pavyzdžiui, darbo drabužiai iš denimo) | iki 4 kg |
| Cupboard Dry (Tinkama į spintą)¹⁾ Tinka daiktams, kurie bus laikomi | Medvilnė ir linas (vonios chalatai, vonios rankšluosčiai ir pan.) | iki 6 kg |
| | Sintetika ir mišrūs audiniai (džemperiai, palaidinės, apatiniai drabužiai, namų tekstilė ir patalynė) | iki 4 kg |
| | Ploni audiniai (akrilo, viskozės ir ploni mišrūs audiniai) | iki 2 kg |
| | Vilnoniai skalbiniai (vilnoniai megztiniai) | iki 1 kg |

| Sausumo lygis | Audinio rūšis | Skalbinių kiekis |
|--|--|------------------|
| | Lauko sportiniai drabužiai (lauko drabužiai, techniniai, sporto audiniai, vandeniui nepralaidžios ir orui pralaidžios striukės, neperšlampamos striukės) | iki 2 kg |
| | Pūkinė striukė (viena pūkinė striukė) | iki 2 kg |
| | Sportiniai drabužiai (Mišrių audinių sportiniai drabužiai) | iki 4 kg |
| | Denimas (denimo drabužiai, džinsai) | iki 4 kg |
| | Šilkas (šilko drabužiai ir labai plonų audinių gaminiai) | iki 0,5 kg |
| Iron Dry (Sausa lyginimui) Tinkami lyginti | Medvilnė ir linas (paklodės, staltiesės, marškiniai ir kt.) | iki 6 kg |

1) Patarimai patikros institucijai Veikimo bandymą pagal EN 50229 reikia atlikti su PIRMAIS džiovinais skalbiniais didžiausiu nurodytu džiovinimo pajėgumu (skalbinių sudėtis pagal EN 61121), nustačius Medvilnė ekonomišką programą AUTOMATINĖ, SAUSI DĖTI Į SPINTĄ. ANTRAS džiovinamų skalbinių kiekis su likusiu skalbinių kiekiu turi būti išbandytas nustačius Medvilnė ekonomišką programą AUTOMATINĖ, SAUSI DĖTI Į SPINTĄ.

9.4 Nustatytos trukmės džiovinimas

| Sausumo lygis | Audinio rūšis | Skalbinių kiekis (kg) | Grežimo greitis (aps./min.) | Rekomenduojama trukmė (min.) |
|---|--|-----------------------|-----------------------------|------------------------------|
| Visiškai sausi Tinka rankšluosčių audiniams | Medvilnė ir linas (vonios chalatai, vonios rankšluosčiai ir pan.) | 6 | 1 600 | 280–300 |
| | | 4 | 1 600 | 170–190 |
| | | 2 | 1 600 | 120–130 |
| | Denimas (džinsai, atsparūs drabužiai, pavyzdžiui, darbo drabužiai iš denimo) | 4 | 1 200 | 230–250 |
| | | 2 | 1 200 | 140–160 |

| Sausumo lygis | Audinio rūšis | Skalbinių kiekis (kg) | Grežimo greitis (aps./min.) | Rekomenduojama trukmė (min.) |
|---|--|-----------------------|-----------------------------|------------------------------|
| Cupboard Dry (Tinkama į spintą) Tinka daiktams, kurie bus laikomi | Medvilnė ir linas (vonios chalatai, vonios rankšluosčiai ir pan.) | 6 | 1 600 | 270–290 |
| | | 4 | 1 600 | 160–180 |
| | | 2 | 1 600 | 110–120 |
| | Sintetika ir mišrūs audiniai (džemperiai, palaidinės, apatiniai drabužiai, namų tekstilė ir patalynė) | 4 | 1 200 | 170–190 |
| | | 2 | 1 200 | 100–120 |
| | Ploni audiniai (akrilo, viskozės ir ploni mišrūs audiniai) | 2 | 1 200 | 140–160 |
| | Vilna (vilnoniai megztiniai) | 1 | 1 200 | 90–110 |
| | Lauko sportiniai drabužiai (lauko drabužiai, techniniai, sporto audiniai, vandeniui nepralaidžios ir orui pralaidžios striukės, neperšlampamos striukės) | 2 | 1 200 | 140–160 |
| | Pūkinė striukė (viena pūkinė striukė) | 2 | 1 200 | 140–160 |
| | Sportiniai drabužiai (Mišrių audinių sportiniai drabužiai) | 4 | 1 200 | 120–140 |
| | | 2 | 1 200 | 90–110 |
| | Denimas (denimo drabužiai, džinsai) | 4 | 1 200 | 220–240 |
| | | 2 | 1 200 | 130–150 |
| | Šilkas (šilko drabužiai ir labai plonų audinių gaminiai) | 0,5 | 1 000 | 60–80 |
| Iron Dry (Sausa lyginimui) Tinkami lyginti | Medvilnė ir linas (paklodės, staltiesės, marškiniai ir kt.) | 6 | 1 600 | 160–180 |
| | | 4 | 1 600 | 100–120 |
| | | 2 | 1 600 | 50–60 |

10. PARINKTYS

10.1 Įžanga

- i** Kai atveriate meniu  **Daugiau**, ekrane rodomos tik nustatytai programai galimos parinktys.

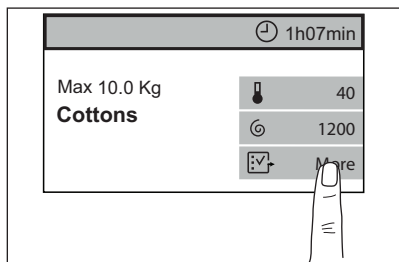

- i** Kai parinkties šaukinys yra programų suvestinės ekrane, spustelėkite jį, kad tiesiogiai atvertumėte atitinkamos parinkties papildomą meniu.

Norėdami įjungti / išjungti parinktį ar atverti parinkties papildomą meniu, spustelėkite parinkties juostą.

Norėdami išeiti iš parinkties papildomo meniu, vėl spustelėkite parinkties juostą.

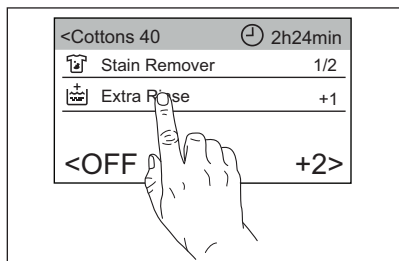

Norėdami sugrįžti į programų suvestinės ekrane, spustelėkite programos juostą.

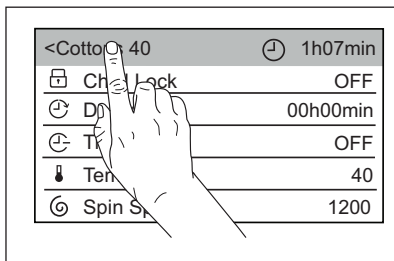

10.2 Vaikų saugos užraktas

Šia parinktimi galite apsaugoti, kad vaikai netyčia nepradėtų naudoti prietaiso.

Norėdami **įjungti** šią parinktį:

- Spustelėkite **Vaikų saugos užraktas** juostą, prietaisas automatiškai sugrįš prie programos suvestinės ekrano ir bus rodomas šaukinys .



Šią parinktį galite įjungti:

- Nuspaudus mygtuką **Paleidimas / pristabdymas**: Mygtukas **Paleidimas / pristabdymas** ir jutiklinis ekranas yra išjungti. Galima išjungti prietaisą mygtuku **Įjungti / išjungti**.
- Prieš paspaudžiant mygtuką **Paleidimas / pristabdymas**: prietaiso paleisti negalėsite.

- i** Prietaisas išlaiko šios parinkties pasirinkimą ir jį išjungus.



Norėdami **išjungti** šią parinktį:

- Laikykite šaukinį  nuspaustą 3 sekundes, kol ji **išsijungs**.

- i** Jeigu šaukinys  rodomas, galite **įjungti** šią parinktį, spustelėję šaukinį , neįvesdami meniu **Daugiau**. Skaitykite skyriuje „Nuostatos“ skyrelį „Šaukiniai“.



10.3 Atidėtas paleidimas

Šia parinktimi galite atidėti programos paleidimą patogesniai laikui.

1. Spustelėkite **Atidėtas paleidimas** juosta, kad atvertumėte papildomą meniu.
 2. Slinkite kairės ar dešinės valandų ir minučių juostas, kad nustatytumėte norimą atidėto paleidimo laiką.
- Kai grįšite į programų suvestinės ekraną, bus rodomas indikatorius  ir nustatytas atidėto paleidimo laikas pakaitomis su indikatoriumi  ir programos trukme.
- Palietus mygtuką **Paleidimas / pristabdymas**, prietaisas pradeda atgalinę atskaitą ir durelės yra užrakintos.

10.4 Laiko taupymas

Naudodami šią parinktį, galite sutrumpinti programos trukmę (**IŠJUNGTĄ** = įprasta programos trukmė).

1. Spustelėkite **Laiko taupymas** juosta, kad atvertumėte papildomą meniu.
 2. Slinkite papildomo meniu juosta dešinėn, kad nustatytumėte:
 - Parinktis **Sparčioji (Vidutinis)**: jeigu jūsų skalbiniai normaliai ar mažai sutepti, rekomenduojama sutrumpinti skalbimo programą.
 - Parinktis **Itin greita (Maksimalus)**: jeigu mažesnis skalbinių kiekis.
- Kai grįžtate į programų suvestinės ekraną, rodomas indikatorius , **Sparčioji** arba  **Itin greita**, pakeičiantis indikatorius , ir atnaujinama programos trukmė.

10.5 Temperatūra

Pasirinkus skalbimo programą, prietaisas automatiškai nustato numatytąją temperatūrą.

1. Spustelėkite **Temperatūra** juosta, kad atvertumėte papildomą meniu.
 2. Slinkite papildomo meniu juosta, kad nustatytumėte norimą temperatūrą.
- Skalbimas šaltame vandenyje** = skalbimas šaltu vandeniu.
- Kai grįšite į programų suvestinės ekraną, bus rodoma nustatyta temperatūra.



10.6 Gręžimo greitis

Kai nustatote programą, prietaisas automatiškai parenka maksimalų gręžimo greitį.

1. Spustelėkite **Gręžimo greitis** juosta, kad atvertumėte papildomą meniu.
2. Slinkite papildomo meniu juosta dešinėn arba kairėn, kad:
 - **sumažintumėte gręžimo greitį**;



Ekране rodomos tik pasirinktai programai leistinos gręžimo greičio nuostatos.

- arba **aktyvintumėte parinktį Skalavimas ir sulaukymas**;
- Kai grįšite į programų suvestinės ekraną, bus rodomas indikatorius . Paskutinio skalavimo vanduo iš būgno neišleidžiamas, tad skalbyklėje palikti skalbiniai nesusiglamžo. Skalavimo programa baigiama paliekant vandenį būgne, o galutinio gręžimo fazė nevykdoma.
- Durelės lieka užrakintos. Būgnas reguliariai sukasi, kad sumažintų susiglamžymą. Norėdami atidaryti dureles, privalote išleisti vandenį.
- Palieskite mygtuką **Paleidimas / pristabdymas**: prietaisas vykdo gręžimo fazę ir išleidžia vandenį.
- arba **aktyvinkite parinktį Tyli**.
- Kai grįšite į programų suvestinės ekraną, bus rodomas indikatorius . Visos gręžimo fazės (tarpinis ir galutinis gręžimas) nevykdomos ir programa baigiama paliekant vandenį būgne. Tai padeda sumažinti susiglamžymą.
- Kadangi programa yra labai tyli, ją galima naudoti naktį, kai elektros energija yra pigesnė. Pasirinkus kai kurias programas, skalavimui naudojama daugiau vandens.
- Durelės lieka užrakintos. Būgnas reguliariai sukasi, kad sumažintų susiglamžymą. Norėdami atidaryti dureles, privalote išleisti vandenį.
- Palieskite mygtuką **Paleidimas / pristabdymas**: prietaisas vykdo tik vandens išleidimo fazę.

- i** Prietaisas automatiškai išleidžia vandenį maždaug po 18 valandų.

10.7 **Ekonomiška**

Nustatykite šią parinktį nestipriai arba normaliai suteptiems daiktams, skalbiamiems 30 °C arba aukštesnėje temperatūroje.

Spustelėkite **Ekonomiška** juosta, kad įjungtumėte parinktį.

Prietaisas sumažina skalbimo temperatūrą ir pailgina skalbimo laiką, kad būtų išskalbta veiksmingai ir sutaupyta energijos.

Kai grįšite į programų suvestinės ekraną, bus rodomas šaukinys .

10.8 **Sausumo lygis**

Bakstelėję **Sausumo lygis** galite pakeisti automatinį sausumo lygį:

- **Iron Dry (Sausa lyginimui):** lyginimui skirti skalbiniai.
- **Cupboard Dry (Tinkama į spintą):** laikymui dedami skalbiniai.
- **Visiškai sausi:** visiškai sausi skalbiniai.

Kai grįšite į programos suvestinės ekraną, greta simbolio  bus rodomas nustatytas lygis ir atnaujinta programos trukmė.

- i** Ši parinkti galima tik kai nustatote džiovinimo ciklą (šviečia indikatorius **Džiovinimas**). Prietaisas rekomenduoja **Cupboard Dry (Tinkama į spintą)** kaip numatytąjį lygį ir sausumo lygio negalima pakeisti visoms programoms.

10.9 **Time Dry (Trukmė)**

Naudojant šią parinktį galima nustatyti tinkamiausią audiniams džiovinimo trukmę (žr. lentelę „Džiovinimas pagal laiką“). Ekране rodoma nustatytoji vertė:

1. Spustelėkite **Time Dry (Trukmė)** juosta, kad atvertumėte papildomą meniu.
2. Slinkite kairėn ar dešinėn valandų ir minučių juostas, kad nustatytumėte norimą džiovinimo trukmę.

Kai grįšite į programos suvestinės ekraną, greta simbolio  bus rodomas nustatytas laikas ir atnaujinta programos trukmė.

- i** Minimali džiovinimo trukmė yra 10 minučių.

10.10 **Dėmių šalinimas**

1. Spustelėkite **Dėmių šalinimas** juosta, kad atvertumėte papildomą meniu.
2. Spustelėkite norimos nustatyti parinkties juosta:
 - **Dėmių šalinimas**
Pasirinkite šią parinktį itin nešvariems arba dėmėtiems skalbiniams skalbti naudojant dėmių šalinimo priemonę. Įpilkite dėmių šalinimo priemonės į skyrelį . Dėmių šalinimo priemonė sumaišoma ir pašildoma su skalbimo priemone, kad efektyviau veiktų.

- i** Naudojant šią parinktį gali pailgėti programos trukmė.

- i** Šios parinkties negalima pasirinkti skalbiant žemesnėje kaip 40 °C temperatūroje.

- **Pirminis skalbimas**
Naudokite šią parinktį, norėdami pridėti pirminio skalbimo fazę skalbiant 30 °C temperatūroje prieš skalbimo fazę. Ši parinktis rekomenduojama labai nešvariems skalbiniams, ypač jeigu juose yra smėlio, dulkių, purvo ir kitų kietųjų dalelių.

- i** Naudojant šią parinktį gali pailgėti programos trukmė.

- **Mirkymas**
Naudokite šią funkciją labai suteptiems drabužiams skalbti. Prieš skalbiant, prietaisas maždaug pusę

valandos pamirko skalbinius 30 °C temperatūros vandenyje.
Kai grįšite į programų suvestinės ekraną, bus rodomas šaukinys .

10.11 Papildomas skalavimas



Šia parinktimi galite pridėti iki 3 skalavimų pagal pasirinktas skalbimo programas.

Naudinga žmonėms, kurie yra alergiški skalbikliams ir turintiems jautrią odą.

1. Spustelėkite **Papildomas skalavimas** juosta, kad atvertumėte parinkčių papildomą meniu.
2. Slinkite juosta dešinėn, kad pridėtumėte 1, 2 ar 3 papildomus skalavimus (**ISJUNGTA** = jokių papildomų skalavimų).

Kai grįšite į programų suvestinės ekraną, bus rodomas šaukinys . Taškai rodo pasirinktų papildomų skalavimų skaičių.

 Ši parinktis pailgina programos trukmę.

 Jeigu Papildomas skalavimas nustatyta kaip numatytoji parinktis ir jūs pasirenkate suderinamą skalbimo programą, jutikliniame ekrane rodoma . Šiuo atveju, nustačius parinktį Papildomas skalavimas, galima pridėti tik vieną skalavimą .

10.12 Papildomi garai

Šia parinktimi pridėdama garinimo fazę, o po jos seka trumpa neglamžymo fazė baigiantis skalbimo programai.

Garinimo fazė sumažina audinių susiglamžymą ir palengvina drabužių lyginimą.

Spustelėkite **Papildomi garai** juosta, kad įjungtumėte parinktį (**JUNGTI** būseną).

 Naudojant šią parinktį gali pailgėti programos trukmė.

 Naudojant mažą skalbinių kiekį galima pasiekti geresnių rezultatų.

Kai grįšite į programų suvestinės ekraną, bus rodomas šaukinys .

10.13 „Soft Plus“

Nustatykite parinktį „Soft Plus“, kad optimizuotumėte audinių minkštiklio pasiskirstymą ir audiniai būtų minkštesni.

Rekomenduojama naudojant audinių minkštiklį.

 Ši parinktis šiek tiek pailgina programos trukmę.

Spustelėkite „Soft Plus“ juosta, kad įjungtumėte parinktį (**JUNGTI** būseną).

Kai grįšite į programų suvestinės ekraną, bus rodomas šaukinys .

10.14 Nuo susiglamžymo

Kai nustatyta ši parinktis, ciklo pabaigoje būgnas maždaug 30 minučių švelniai sukasi, kad suteiktų drabužiams švelnumo.

Spustelėkite **Nuo susiglamžymo** juosta, kad įjungtumėte parinktį (**JUNGTI** būseną).

Kai grįšite į programų suvestinės ekraną, šaukinys  bus rodomas.

10.15 Garų lygis

Šia parinktimi galite pakeisti garų lygį pagal skalbinių kiekį.

1. Spustelėkite **Garų lygis** juosta, kad atvertumėte papildomą meniu.
2. Slinkite sąrašu dešinėn ar kairėn, kad nustatytumėte vieną šių lygių:
 - **Mažiausias**
 - **Vidutinis**

 Ši parinktis galima tik su programa **Garinimas**.

10.16 ☆ Atmintis

Šia parinktimi galima išsaugoti dvi dažniausiai naudojamas skalbimo programas.

Jeigu norite **išsaugoti** savo mėgstamiausias programas;

1. Pirmiausiai nustatykite skalbimo programą ir norimas parinktis.
2. Spustelėkite **Atmintis** juosta, kad atvertumėte papildomą meniu.
3. Spustelėkite **1-a įsiminta** arba **2-a įsiminta**, kad išsaugotumėte nustatytą programą. Pasikeis būseną iš **Tuščias** į **Naudojama**.

Kai sugrįšite į programų sąrašo ekraną, bus rodoma **M1** arba **M2**, greta programos pavadinimo, kai ją nustatysite.



Vėliau, kaskart įjungus prietaisą tarp pirmų penkių automatiškai prietaiso rekomenduojamų programų rodomos programos **M1** ir (arba) **M2** ir jūs galite jas tiesiogiai nustatyti programų sąrašo ekrane.

| | |
|----------------|-----------|
| ⏱ 1h07min | |
| Settings | |
| Cottons | 40 |
| Cottons | M1 |
| Cottons Eco | 1200 |
| Synthetics | More |

Jei norite **pakeisti** išsaugotą programą:

1. Pirmiausiai nustatykite skalbimo programą ir norimas parinktis.
2. Spustelėkite **Atmintis** juosta, kad atvertumėte papildomą meniu.
3. Spustelėkite **1-a įsiminta** arba **2-a įsiminta** juosta su **Naudojama** būseną. Rodomas pranešimas, kuriame klausiama, ar norite atšaukti ar pakeisti išsaugotą programą.
4. Spustelėkite **Pakeisti**.

Jei norite **atšaukti** išsaugotą programą:

1. Spustelėkite **Atmintis** juosta, kad atvertumėte papildomą meniu.
2. Spustelėkite **1-a įsiminta** arba **2-a įsiminta** juosta. Rodomas pranešimas, kuriame klausiama, ar norite atšaukti ar pakeisti išsaugotą programą.
3. Spustelėkite **Tuščias**. **M1** ar **M2** išnyks iš programų sąrašo ekrano.

11. KASDIENIS NAUDOJIMAS – TIK SKALBIMAS



ĮSPĖJIMAS!

Žr. saugos skyrius.

11.1 Svorio jutiklių naudojimas



Norint tinkamai naudoti svorio jutiklį, įjungiant prietaisą būgnas turi būti tuščias.

Nustatykite programą **PRIEŠ** sudedant skalbinius į būgną.

11.2 Prieš įjungdami prietaisą

1. Patikrinkite, ar maitinimo laido kištukas įkištas į elektros tinklo lizdą.
2. Patikrinkite, ar atsuktas vandens čiaupas.

11.3 Prietaiso įjungimas

Paspauskite mygtuką **Įjungti** / **išjungti**, kad įjungtumėte prietaisą.

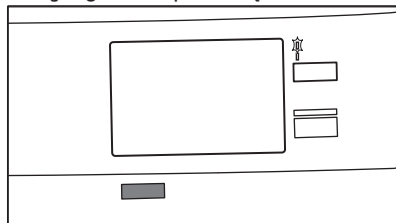

Girdimas trumpas signalas (jeigu įjungtas). Užsidega indikatorius **Skalbimas**.

Mirksi mygtuko **Paleidimas** / **pristabdymas** diodinė lemputė.

11.4 Budėjimo funkcija

Budėjimo funkcija automatiškai išjungia prietaisą, kad sumažėtų energijos sąnaudos, kai:

- Nenaudojate prietaiso 5 minutes, prieš paspausdami mygtuką **Paleidimas / pristabdymas** ir įjungdami prietaisą. Norėdami vėl įjungti prietaisą, paspauskite mygtuką **Įjungti / išjungti**.
 - Praėjus 5 minutėms nuo skalbimo programos pabaigos. Norėdami vėl įjungti prietaisą, paspauskite mygtuką **Įjungti / išjungti**.
- Ekrane rodoma paskutinį kartą nustatytos programos pabaiga. Norėdami nustatyti naują ciklą, pasukite programų pasirinkimo ratuką.

i Jeigu nustatėte programą ar parinktį, kuriai pasibaigus vanduo paliekamas būgne, budėjimo funkcija **neišjungs** prietaiso, kad primintų jums išleisti vandenį.

11.5 Programos nustatymas

1. Pasukite programų pasirinkimo ratuką, kad nustatytumėte norimą programą.

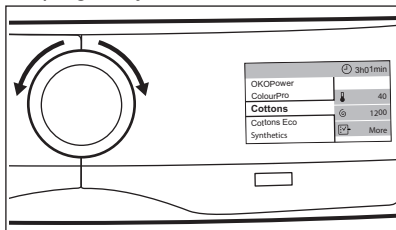

Arba programų suvestinės lange spustelėkite programos pavadinimą, kad sugrįžtumėte į programų sąrašo langą ir galėtumėte naršyti programų sąrašą aukštyn ar žemyn ir nustatyti norimą programą.

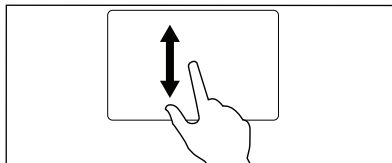

Viršutinė juosta nurodo, kad bus vykdoma tik skalbimo fazė.

| | | |
|----------------|-----|---------|
| Wash | 🕒 | 1h07min |
| Max 10.0 Kg | 🌡️ | 40 |
| Cottons | 🌀 | 1200 |
| | 📄➡️ | More |

2. Po kelių sekundžių ekrane bus rodomas programų suvestinės ekranas, rodantis maksimalų skalbinių kiekį, numatytąją temperatūrą, maksimalų gręžimo greitį ir programos trukmę.
3. Jūs galite spustelėti **Temperatūra** juostą ir pakeisti vandens temperatūrą.
4. Jūs galite spustelėti **Gręžimo greitis** juostą ir pakeisti gręžimo greitį arba nustatyti parinktį **Skalavimas ir sulaikymas ar Tyli**.
5. Jūs galite spustelėti **Daugiau** ir atverti papildomų galimų parinkčių meniu ir nustatyti vieną ar kelias ju. Po to programų suvestinės ekrane rodomi nustatytų parinkčių šaukiniai.

i Jeigu atliktas netinkamas pasirinkimas, rodomas pranešimas **Ši nuostata negalima**.

11.6 Skalbinių dėjimas

1. Atidarykite prietaiso dureles. Rodomas svorio jutiklio langas.

| |
|----------------|
| Cottons 40 |
| 10 kg |
| Ready to start |

- Prieš dėdami drabužius į būgną, juos papurtykite.
- Po viena skalbinius įdėkite į būgną. Ekране skalbinių svoris atnaujinamas 0,5 kg padalomis ir atitinkamai atnaujinama programos trukmė, kai sugrįžtate į programų suvestinės ekraną.



Jeigu į būgną įdedate daugiau skalbinių nei maksimalus kiekis, ekrane rodoma, kad buvo viršytas rekomenduojamas skalbinių kiekis. Galite skalbti daugiau skalbinių, bet tuomet padidės energijos ir vandens sąnaudos. Norėdami, kad sumažėtų sąnaudos ir pagerėtų skalbimas, išimkite kelis skalbinius. Perkrovos indikatorius rodomas tik pasirinkus programą, kurių didžiausias skalbinių svoris yra mažesnis nei didžiausias prietaiso įkrovos svoris.

- Uždarykite dureles. Įsitinkinkite, kad nebūtų skalbinių tarp sandariklio ir durelių. Tokiu atveju gali pratekėti vanduo arba gali būti sugadinti skalbiniai.

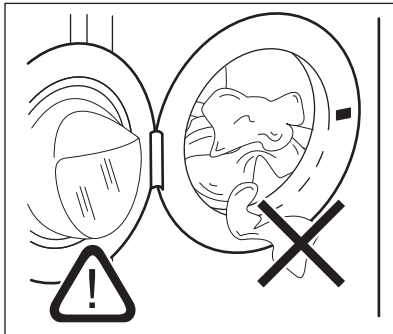

- Jeigu jau nustatėte **1-o tipo ploviklis** ar **2-o tipo ploviklis** su naudojamo ploviklio rūšiai rekomenduojama vidutine doze, prietaisas rekomenduoja, kiek įpilti ploviklio.

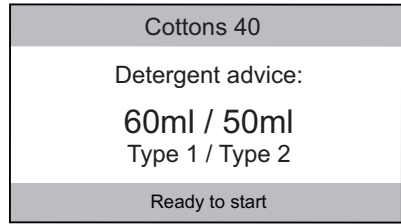

Žr. skyriaus „Nuostatos“ skyrelį „Ploviklio dozavimas“.



Jeigu uždarę dureles pakeisite skalbimo programą, ekrane gali būti rodoma, kad dabar skalbinių kiekis viršija maksimalų rekomenduojamą kiekį naujai programai: atidarykite dureles ir išimkite kelis drabužius.

11.7 Skalbiklių ir priedų pildymas

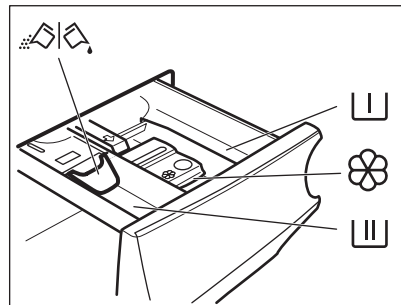

- Pirminio skalbimo fazės, mirkymo programos ar dėmių šalinimo priemonės skyrelis.
- Skyrelis skalbimo fazei.
- Skystųjų skalbimo priedų (audinių minkštiklio ar standiklio) skyrelis.
- MAX** Skystųjų skalbimo priedų kiekio maksimalus lygis.
- Sklendė milteliams arba skystam skalbikliui.

- i** Visuomet laikykites ant skalbimo priemonių pakuočių pateiktų nurodymų, bet mes rekomenduojame neviršyti maksimalaus nurodyto kiekio (**MAX**). Šis kiekis užtikrins geriausius skalbimo rezultatus.

- i** Po skalbimo ciklo, jeigu reikia, pašalinkite visus skalbimo priemonių likučius iš ploviklio dalytuvo.

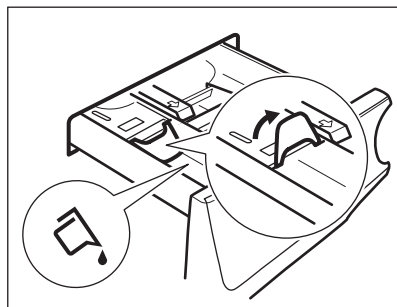

11.8 Patikrinkite sklendės padėtį

1. Traukite ploviklio dalytuvą, kol jis sustos.
2. Norėdami ištraukti dalytuvą, paspauskite svirtelę.

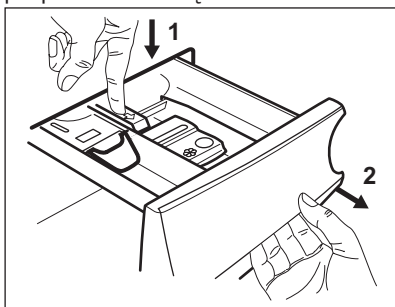

3. Norėdami naudoti skalbimo miltelius, sklendę pakelkite.

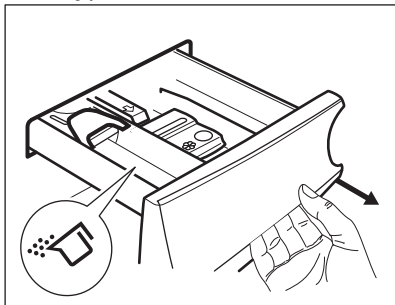

4. Norėdami naudoti skystą skalbiklį, sklendę nuleiskite.

i **Kai sklendė yra NULEISTOJE padėtyje:**

- nenaudokite želatinos pavidalo arba tirštų skalbiklių;
 - nepilkite skysto skalbiklio daugiau, nei nurodyta ant sklendės;
 - nenaudokite pirminio skalbimo fazės;
 - nenustatykite atidėto paleidimo funkcijos.
5. Pripilkite reikiamą skalbiklio ir audinių minkštiklio kiekį.
 6. Atsargiai uždarykite ploviklio dalytuvą.

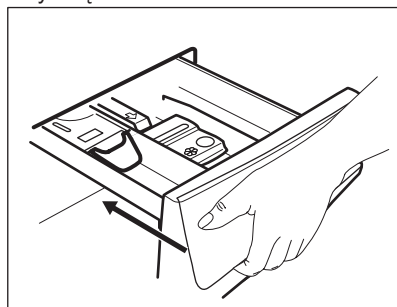

Įsitinkinkite, kad sklendė nestringa uždarant stalčių.





11.9 Programos paleidimas

1. Programą paleiskite palietę mygtuką **Paleidimas / pristabdymas**.

Atitinkama diodinė lemputė nustoja mirksėti ir pradeda šviesti nepertraukiamai.

Durėlės yra užrakintos.

Iškyla langas, apibūdinantis vykdomą programą, kuriame rodomas:

- programos pavadinimas;
- likęs laikas iki programos pabaigos;
- eigos juosta;
- pirmiausia ProSense faze ir po vykdoma programos fazė;
- indikatorius . Kai jis įjungtas, vis dar galima sustabdyti ciklą ir pridėti drabužių;
- užrakintų durelių indikatorius . kai indikatorius  išsijungia;
- numatytas ciklo pabaigos laikas
- šaukinys .

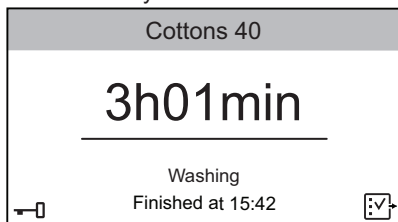

 Vandens išleidimo siurblys trumpai veikia, prieš prietaisą pripildant vandeniu.

2. Jeigu reikia, spustelėkite , kad atvertumėte parinkčių sąrašą ir įjungtumėte parinktį **Vaikų saugos užraktas**. Žr. skyriaus „Parinkty“ skyrelį „Vaikų saugos užraktas“.

Rodomas šaukinys . Spauskite  maždaug tris sekundes, kad išjungtumėte **Vaikų saugos užraktas**.

Programos paleidimas su atidėtu paleidimu

1. Programą paleiskite palietę mygtuką **Paleidimas / pristabdymas**.

Atitinkama diodinė lemputė nustoja mirksėti ir pradeda šviesti nepertraukiamai.

Durelės yra užrakintos.

Prietaisas pradeda atgalinę atskaitą ir durelės yra užrakinamos.

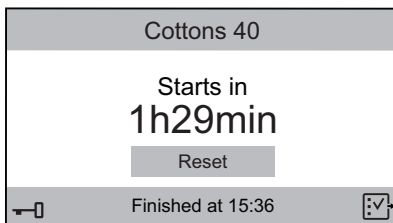

2. Spustelėkite **Atkurti**, kad atšauktumėte atidėtą paleidimą, ir tuomet palieskite mygtuką **Paleidimas / pristabdymas** arba palaukite, kol baigsis atgalinė atskaita.

Programa bus paleista įprastai.

 ProSense nustatymas padedamas pasibaigus atgalinei atskaitai.

 Ciklo metu ekrane bus rodoma kiekviena vykdoma fazė (pvz. skalbimo, skalavimo ir pan.).

11.10 ProSense skalbinių kiekio nustatymas

Palietus mygtuką **Paleidimas / pristabdymas**:

1. ProSense pradeda nustatyti skalbinių kiekį ir skaičiuoti tikrą programos trukmę. Ekrane rodomas pranešimas **Koreguojama programa pagal esamą skalbinių kiekį**. Prietaisas automatiškai pakoreguoja programos trukmę pagal skalbinių kiekį, kad būtų gauti puikūs skalbimo rezultatai per minimalią trukmę. Programos trukmė gali pailgėti arba sutrumpėti.
2. Maždaug po 20 minučių ekrane rodoma nauja programos trukmė, numatomas programos laikas ir informacija apie vykdomą fazę.

 ProSense nustatymas vykdomas tik su visomis skalbimo programomis.

11.11 Programos pertraukimas ir parinkčių keitimas

Kai programa vykdoma, galite keisti tik kelias parinktis:

1. Palieskite mygtuką **Paleidimas / pristabdymas**.

Pradės mirksėti susijusi diodinė lemputė.

2. Spustelėkite , kad pakeistumėte parinktis.

Parinkčių sąrašė bus aktyvios tik galimos parinktys.

3. Dar kartą palieskite mygtuką **Paleidimas / pristabdymas**.

Skalbimo programa tęsiama ir programos trukmė gali pasikeisti.

11.12 Veikiančios programos atšaukimas



1. Norėdami atšaukti programą ir išjungti prietaisą, paspauskite mygtuką **Ijungti / išjungti**.
2. Norėdami vėl įjungti prietaisą, paspauskite mygtuką **Ijungti / išjungti**.

Dabar galite nustatyti naują skalbimo programą.

-  Jeigu ProSense fazė jau įvykdyta ir jau pilamas vanduo, nauja programa paleidžiama **nekartojant ProSense fazės**. Vanduo ir skalbimo priemonė neišleidžiami, kad būtų išvengta švaistymo.

11.13 Durelių atidarymas

-  Jeigu temperatūra yra per aukšta, per daug vandens būgne ir (arba) būgnas vis dar sukasi, jūs negalėsite atidaryti durelių.

-  Jeigu veikia , vandens temperatūra ir lygis yra nedideli ir vis dar galima atidaryti dureles ir pridėti drabužių.

Programai arba atidėto paleidimo funkcijai veikiant, prietaiso durelės yra užrakintos.

1. Palieskite mygtuką **Paleidimas / pristabdymas**.

Ekrane išsijungia susijęs durelių užrakinimo indikatorius.

2. Atidarykite prietaiso dureles. Jeigu reikia, pridėkite arba išimkite skalbinius.
3. Uždarykite dureles ir palieskite mygtuką **Paleidimas / pristabdymas**.

Programa arba atidėto paleidimo funkcija tęsiama toliau.

11.14 Programos pabaiga

Programai pasibaigus, prietaisas išjungiamas automatiškai. Girdimi garso signalai (jeigu jie įjungti).

Ekrane rodoma, kad ciklas yra baigtas, ir **0 h 00 min..**

Mygtukas **Paleidimas / pristabdymas** užgęsta.

Durelės atrakinamos ir užgęsta indikatorius .

1. Norėdami išjungti prietaisą, paspauskite mygtuką **Ijungti / išjungti**.



Pasibaigus programai, po penkių minučių energijos taupymo funkcija automatiškai išjungia prietaisą.



-  Vėl įjungus prietaisą, ekrane rodoma paskutinį kartą pasirinktos programos pabaiga. Norėdami nustatyti naują ciklą, pasukite programų pasirinkimo ratuką.

2. Išimkite skalbinius iš prietaiso.
3. Patikrinkite, ar būgnas yra tuščias.
4. Palikite dureles ir ploviklio dalytuvą pravirą, kad nesudarytų pelėsių ir nemalonių kvapų.
5. Užsukite vandens čiaupą.

11.15 Vandens išleidimas pasibaigus ciklui

Jeigu pasirinkote programą arba parinktį, kai paskutinio skalavimo vanduo neišleidžiamas, programa yra baigta, bet:

- Ekrane rodoma **0 min.** ir pradeda mirksėti mygtukas **Paleidimas / pristabdymas**.
 - Būgnas vis dar reguliariai pasukamas, kad skalbiniai nesusiglamžytų.
 - Vis dar šviečia indikatorius , o durelės lieka užrakintos.
 - Norėdami atidaryti dureles, privalote išleisti vandenį:
1. Palieskite mygtuką **Paleidimas / pristabdymas**:
 - Jeigu nustatėte , prietaisas išleidžia vandenį ir gręžia.

- Jeigu nustatėte dB , prietaisas tik išleidžia vandenį.
2. Jeigu reikia, pakeiskite prietaiso rekomenduojamą gręžimo greitį: palieskite mygtuką **Paleidimas / pristabdymas**, kad pristabdytumėte programą; spustelėkite  ir tuomet **Gręžimo greitis** juosta.
 3. Programai pasibaigus ir užrakintų durelių indikatoriumi  užgesus, galite atidaryti dureles.
 4. Norėdami išjungti prietaisą, spauskite kelias sekundes mygtuką **Ijungti / išjungti**.



Bet kuriuo atveju, prietaisas automatiškai išleidžia vandenį maždaug po 18 valandų.

12. KASDIENIS NAUDOJIMAS. SKALBIMAS IR DŽIOVINIMAS



ĮSPĖJIMAS!

Žr. saugos skyrius.



Šis prietaisas yra automatinė skalbyklė-džiovyklė.

12.1 Nepertraukiamos programos – skalbimas ir džiovinimas



Ne visos programos yra suderinamos su džiovinimo funkcija. „**NonStop 3 h/3 kg**“ programa jau yra visa skalbimo ir džiovinimo programa.

Galite skalbti ir džiovinti savo skalbinius nustatę nepertraukiamą programą. Atlikite šiuos veiksmus:

1. Norėdami įjungti prietaisą, spauskite ir kelias sekundes palaikykite nuspaudę mygtuką **Ijungti / išjungti**.
2. Pasukite programų pasirinkimo ratuką ties skalbimo programa. Ekrane rodoma numatytoji temperatūra, gręžimo greitis ir

- maksimalus rekomenduojamas skalbinių kiekis skalbimo fazei.
3. Palieskite vieną kartą mygtuką **Režimas**, norėdami įjungti džiovinimo funkciją. Įsijungs indikatoriai **Skalbimas** ir **Džiovinimas**. Ekrane rodomi indikatoriai  ir **I spintą**. Ekrane taip pat rodomas maksimalus rekomenduojamas skalbinių kiekis skalbimo ir džiovinimo programai (pvz., 6 kg medvilnės programai).

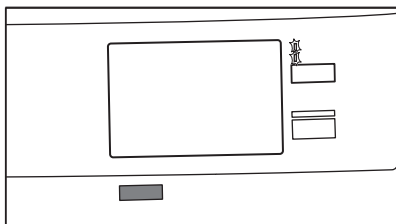

| | | |
|----------------|----|---------|
| Wash & Dry | 🕒 | 2h57min |
| Max 6.0 Kg | 🌡️ | 40 |
| Cottons | 🌀 | 1200 |
| | 🌀 | Cupp. |
| | 👉 | More |

i Kai džiovinamas didelis skalbinių kiekis, patikrinkite, ar drabužiai nesusisukę ir yra vienodai pasiskirstę būgne.

i Džiovinimo ciklo pradžioje (3–5 minutes) gali būti girdimas šiek tiek didesnis triukšmas. Pasileidžia kompresorius ir tai yra normalu prietaisams su kompresoriais, t. y. šaldytuvams, šaldikliams ir t. t.

- Spustelėkite **🌀** **į spintą**, kad atvertumėte meniu **Sausumo lygis**.

12.2 Skalbimas ir džiovinimas – automatiniai lygiai

- Atvėrę **Sausumo lygis** meniu, slinkite papildomo meniu juosta kairėn arba dešinėn, kad pakeistumėte sausumo lygį. Jeigu suderinama su programa, galima nustatyti vieną šių lygių:
 - Iron Dry (Sausa lyginimui):** medvilniniams skalbiniams;
 - Cupboard Dry (Tinkama į spintą):** medvilniniams ir sintetiniams skalbiniams;
 - Visiškai sausi:** medvilniniams skalbiniams.

| | | |
|------------------|---|---------|
| <Cottons | 🕒 | 2h57min |
| 🌀 Dryness Level | | |
| < Cupboard Dry > | | |

- Spustelėkite **🌀 Sausumo lygis** ir po to viršutinę juosta, kad sugrįžtumėte į programų suvestinės ekraną. Ekrane bus rodomas pasirinktas lygis (pvz., Visiškai sausi) ir atnaujinta programos trukmė.

| | | |
|----------------|----|---------|
| Wash & Dry | 🕒 | 3h34min |
| Max 6.0 Kg | 🌡️ | 40 |
| Cottons | 🌀 | 1200 |
| | 🌀 | Extra |
| | 👉 | More |

Ekране rodomas laikas – tai abiejų skalbimo ir džiovinimo ciklų trukmė.

- i** Norint, kad naudojant mažiau energijos ir per trumpesnę laiką džiovinimas būtų tinkamas, prietaisas neleis jums nustatyti per mažo gręžimo greičio skalbiamiems ir džiovinamiems gaminiams.
- Jeigu reikia, pakeiskite gręžimo greitį, vandens temperatūrą ir nustatykite iš galimų norimas parinktis.
 - Po vieną sudėkite skalbinius.
 - Įdėkite ploviklio ir priedų į atitinkamą skyrelį.
 - Programą paleiskite palietę mygtuką Paleidimas / pristabdytas. Durelės užrakintos. Pradedamas ProSense vertinimas. Programos metu ekrane būsite informuoti apie kiekvieną fazę.

12.3 Skalbimas ir fiksuoto laiko džiovinimas

- Atvėrę meniu **Sausumo lygis**, bakstelėkite **🌀 Sausumo lygis** juosta, kad jį užvertumėte. Atsiranda parinkčių sąrašas.

| | |
|-----------------|-----------|
| <Cottons | ⌚ 2h14min |
| 🌀 Spin Speed | 1200 |
| 🌀 Dryness Level | OFF |
| 🕒 Time Dry | 0:10 |
| 🧼 Stain Removal | OFF |
| 🚰 Extra Rinse | OFF |

2. Bakstelėkite  **Time Dry (Trukmė)** juosta.

| | |
|---------------|------------------|
| <Cottons | ⌚ 2h14min |
| 🕒 Time Dry | 0:10 |
| 0 h 1> | |
| <0 | 10min 20> |

Minimali džiovimo trukmė yra 10 minučių.

3. Slinkite kairėn ar dešinėn valandų ir minučių juostas, kad nustatytumėte norimą džiovimo trukmę.

| | |
|------------|------------------|
| <Cottons | ⌚ 3h34min |
| 🕒 Time Dry | 1:30 |
| <0 | 1 h 2> |
| <20 | 30min 40> |

4. Spustelėkite  **Time Dry (Trukmė)** ir po to viršutinę juosta, kad sugrįžtumėte į programų suvestinės ekraną. Ekране bus rodomas džiovimas pagal laiką ir atnaujinta programos trukmė.

| | |
|----------------|-----------|
| Wash & Dry | ⌚ 3h34min |
| Max 6.0 Kg | 🔧 40 |
| Cottons | 🌀 1200 |
| | 🕒 1h30m |
| | 🧼 More |

5. Jeigu reikia, pakeiskite gręžimo greitį ir vandens temperatūrą bei nustatykite iš galimų norimas parinktis.
6. Po vieną sudėkite skalbinius.
7. Įdėkite ploviklio ir priedų į atitinkamą skyrelį.
8. Palieskite Paleidimas / pristabdymas, kad programa būtų paleista. Durelės užrakinamos. Pradedamas ProSense vertinimas. Programos metu ekrane būsite informuoti apie kiekvieną fazę.

12.4 Džiovinimo programai pasibaigus

- Prietaisas automatiškai išsijungia.
- Girdimi garso signalai (jeigu jie įjungti).
- Ekране rodoma, kad ciklas yra baigtas, ir **0 h 00 min.**
- Išsijungia mygtuko Paleidimas / pristabdymas indikatorius. Durelės atrakinamos ir užgęsta indikatorius .
- Norėdami išjungti prietaisą, spauskite ir kelias sekundes palaikykite nuspaudę mygtuką Įjungti / išjungti.

 Pasibaigus programai, po kelių minučių energijos taupymo funkcija automatiškai išjungia prietaisą.

1. Išimkite skalbinius iš prietaiso.
2. Patikrinkite, ar būgnas yra tuščias.

 Po džiovimo fazės drėgna šluoste išvalykite būgną, tarpiklį ir durelių vidų. Ekране rodomas pranešimas **Išvalykite pirminį oro filtrą**, primenantis išvalyti oro filtrą (žr. skyriaus „Valymas ir priežiūra“ skyrelį „Oro filtrų valymas“).

13. KASDIENIS NAUDOJIMAS – TIK DŽIOVINIMAS



ISPĖJIMAS!

Žr. saugos skyrius.



Šis prietaisas yra automatinė skalbyklė-džiovyklė.

13.1 Pasiruošimas džiovinimui

1. Norėdami įjungti prietaisą, spauskite ir kelias sekundes palaikykite nuspaudę mygtuką įjungti / išjungti.



Naudojant tik džiovinimo programą, ekrane nebus rodomas skalbinių svoris, o ProSense vertinimas bus išjungtas.

2. Po vieną sudėkite skalbinius.
3. Pasukite programų nustatymo ratuką ties skalbiniams džiovinti tinkama programa.
4. Du kartus bakstelėkite mygtuką Režimas, kad pašalintumėte skalbimo fazę ir vykdymėtė tik džiovinimą. Šviečia tik indikatorius Džiovinimas. Ekrane rodomi indikatoriai  ir **Į spintą**. Ekrane taip pat rodomas maksimalus rekomenduojamas skalbinių kiekis.

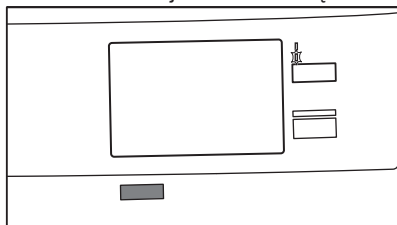

5. Spustelėkite  **Į spintą**, kad atvertumėte meniu **Sausumo lygis**.



Kai džiovinate didelį kiekį skalbinių, kad būtų geri džiovinimo rezultatai, įsitikinkite, kad skalbiniai nesusisukę ir vienodai pasiskirstę būgne.

13.2 Džiovinimas – automatiniai lygiai

1. Atvėrę **Sausumo lygis** meniu, slinkite papildomo meniu juosta kairėn arba dešinėn, kad pakeistumėte sausumo lygį. Jeigu pakeistumėte su programa, galima nustatyti vieną šių lygių:
 - a. **Iron Dry (Sausa lyginimui):** medvilniniams skalbiniams;
 - b. **Cupboard Dry (Tinkama į spintą):** medvilniniams ir sintetiniams skalbiniams;
 - c. **Visiškai sausi:** medvilniniams skalbiniams.
 2. Spustelėkite  **Sausumo lygis** ir po to viršutinę juosta, kad sugrįžtumėte į programų suvestinės ekraną. Ekrane bus rodomas pasirinktas lygis (pvz., Visiškai sausi) ir atnaujinta programos trukmė.
- Ekrane atitinkamai atnaujinama laiko vertė.**
3. Programą paleiskite palietę mygtuką Paleidimas / pristabdymas. Durelės užrakinamos. Programos metu ekrane būsite informuoti apie kiekvieną fazę.

13.3 Skalbimas ir nustatytos trukmės džiovinimas

1. Atvėrę meniu **Sausumo lygis**, bakstelėkite  **Sausumo lygis** juosta, kad jį užvertumėte. Atsiranda parinkčių sąrašas.

| | |
|-----------------|-----------|
| <Cottons | ⌚ 2h14min |
| 🌀 Spin Speed | 1200 |
| 🌀 Dryness Level | OFF |
| 🕒 Time Dry | 0:10 |
| 🧼 Stain Removal | OFF |
| 🚰 Extra Rinse | OFF |

2. Bakstelėkite 🕒 **Time Dry (Trukmė)** juosta.

| | |
|------------|------------------|
| <Cottons | ⌚ 2h14min |
| 🕒 Time Dry | 0:10 |
| | 0 h 1> |
| <0 | 10min 20> |

Minimali džiovimo trukmė yra 10 minučių.

3. Slinkite kairėn ar dešinėn valandų ir minučių juostas, kad nustatytumėte norimą džiovimo trukmę.

| | |
|------------|------------------|
| <Cottons | ⌚ 3h34min |
| 🕒 Time Dry | 1:30 |
| <0 | 1 h 2> |
| <20 | 30min 40> |

4. Spustelėkite 🕒 **Time Dry (Trukmė)** ir po to viršutinę juosta, kad sugrįžtumėte į programų suvestinės ekraną. Ekране bus rodomas džiovimas pagal laiką ir atnaujinta programos trukmė.

14. NUOSTATOS

14.1 Įžanga

1. Programų suvestinės ekране palieskite ekraną, kad sugrįžtumėte į programų sąrašo ekraną.
2. Naršykite sąrašų aukštyn arba žemyn, kad rastumėte **Nuostatos**.

5. Palieskite Paleidimas / pristabdymas, kad programa būtų paleista. Durelės užrakinamos. Programos metu ekrane būsite informuoti apie kiekvieną fazę.

13.4 Džiovinimo programai pasibaigus

- Prietaisas automatiškai išsijungia.
- Girdimi garso signalai (jeigu jie įjungti).
- Ekране rodoma, kad ciklas yra baigtas, ir **0 h 00 min..**
- Išsijungia mygtuko Paleidimas / pristabdymas indikatorius. Durelės atrakinamos ir užgęsta indikatorius .
- Norėdami išjungti prietaisą, spauskite ir kelias sekundes palaikykite nuspaudę mygtuką Įjungti / išjungti.

- i** Pasibaigus programai, po kelių minučių energijos taupymo funkcija automatiškai išjungia prietaisą.

1. Išimkite skalbinius iš prietaiso.
2. Patikrinkite, ar būgnas yra tuščias.

- i** Po džiovimo fazės drėgna šluoste išvalykite būgną, tarpiklį ir durelių vidų. Ekране rodomas pranešimas **Išvalykite pirminį oro filtrą**, primenantis išvalyti oro filtrą (žr. skyriaus „Valymas ir priežiūra“ skyrelį „Oro filtrų valymas“).

| | |
|-----------------|---|
| Spin | |
| Machine Clean | |
| Settings |  |
| OKOPower | |
| ColourPro | |

3. Spustelėkite šaukinį , kad atvertumėte nuostatų meniu.

- Naršykite nuostatų sąrašą aukštyr ar žemyn, kad rastumėte norimą pakeisti nuostatą.

14.2 🕒 Nustatyti laikrodį

Norėdami pakeisti laiką:

- Spustelėkite **Nustatyti laikrodį** juostą, kad atvertumėte papildomą meniu.
- Slinkite minučių ir valandų juostas dešinėn arba kairėn, kad nustatytumėte esamą laiką.

| < Programmes | Info |
|--------------|------------------------|
| 🕒 Set Clock | 01h00min |
| < 24 | 01 ^h 02 > |
| < 59 | 00 ^{min} 01 > |

- Spustelėkite **Nustatyti laikrodį** juostą, kad sugrįžtumėte į prietaiso nuostatų sąrašą, arba spustelėkite **Programos** juostą, kad sugrįžtumėte į programų suvestinės ekraną.

14.3 🗨️ Kalbos nustatymas

Norėdami pakeisti kalbą:

- Spustelėkite **Kalba** juostą.
- Naršykite po kalbų sąrašą aukštyr ar žemyn, kad surastumėte pageidaujamą kalbą ir laikykite ją nuspaudę.

| Back | Language |
|----------|----------|
| Svenska | SV |
| Deutch | DE |
| English | EN |
| Italiano | IT |
| Francais | FR |

- Ekranas automatiškai grįš prie nuostatų sąrašo. Spustelėkite **Programos** juostą, kad sugrįžtumėte į programų suvestinės ekraną.

14.4 🌞 Ekranų ryškumas

Galite reguliuoti ekranų ryškumą, rinkdamiesi iš 5 ryškumo lygių.

Jeigu norite keisti ekranų ryškumą:

- Spustelėkite **Ekranų ryškumas** juostą.
- Slinkite ryškumo lygio juostą dešinėn ar kairėn, kad rastumėte norimą lygį.

| < Programmes | Info |
|----------------------|-------|
| 🌞 Display Brightness | 4 |
| < 3 | 4 5 > |

- Spustelėkite **Ekranų ryškumas** juostą, kad sugrįžtumėte į prietaiso nuostatų sąrašą, arba spustelėkite **Programos** juostą, kad sugrįžtumėte į programų suvestinės ekraną.

14.5 🔔 Ciklo pabaigos signalas

Ciklo pabaigoje girdimas garso signalas.

Jeigu norite **išjungti** garso signalą arba **pakeisti** jo trukmę:

- Spustelėkite **Ciklo pabaigos signalas** juostą.
- Slinkite juostą dešinėn ar kairėn, kad nustatytumėte pageidaujamą nuostatą:
 - IŠJUNGTAS**
 - Trumpas**
 - Vidutinis**
 - Ilgas**
- Spustelėkite **Ciklo pabaigos signalas** juostą ir tuomet **Programos** juostą, kad sugrįžtumėte į programų suvestinės ekraną.

Jeigu įjungta Ciklo pabaigos signalas, ekrane rodomas šaukinys 🔔 (garso



signalas įjungtas) arba 🔔 (garso signalas išjungtas). Žr. šio skyriaus skyrelį „Šaukiniai“.

14.6 🗨️ Numatytasis papildomas skalavimas

Naudodami šią parinktį, galite pridėti du papildomus skalavimus kaskart, kai įjungiate prietaisą ir jeigu nustatote suderinamą programą.

Norėdami **įjungti / išjungti** šią parinktį:

1. Spustelėkite **Numatytasis papildomas skalavimas** juosta (**ĮJUNGTI** būseną).
2. Spustelėkite **Programos** juosta, kad sugrįžtumėte į programų suvestinės ekraną.

Jeigu aktyvi **Numatytasis papildomas skalavimas**, ekrane bus rodoma , ir nustatčius parinktį Papildomas skalavimas, bus galima pridėti tik vieną skalavimą .

Jeigu įjungta **Numatytasis papildomas skalavimas**, ekrane taip pat bus rodomas šaukinys . Žr. šio skyriaus skyrelį „Šaukiniai“.

14.7 Numatytoji parinktis „Soft Plus“

Nustatykite **Numatytoji parinktis „Soft Plus“**, kad optimizuotumėte audinių minkštiklio pasiskirstymą ir audiniai būtų minkštesni. Parinktis „Soft Plus“ visada lieka įjungta.

Rekomenduojama naudojant audinių minkštiklį.



Ši parinktis šiek tiek pailgina programos trukmę.

Norėdami **įjungti / išjungti** šią parinktį:

1. Spustelėkite **Numatytoji parinktis „Soft Plus“** juosta (**ĮJUNGTI** būseną).
2. Spustelėkite **Programos** juosta, kad sugrįžtumėte į programų suvestinės ekraną.

Jeigu aktyvi **Numatytoji parinktis „Soft Plus“**, šaukinys  bus rodomas, jeigu nustatysite suderinamą programą.

14.8 Ploviklio dozavimas

Šia nuostata galite išsaugoti ant ploviklio pakuotės rekomenduojamą vidutinę ploviklio dozę, tuomet prietaisas informuos apie būtiną ploviklio dozę Jūsų ciklams.

Galima nustatyti dvi ploviklio rūšis: pvz. vertė, įvesta į **1-o tipo ploviklis**, gali

reikšti skalbiamuosius miltelius, o vertė įvesta į **2-o tipo ploviklis** – skystą skalbiklį.

1. Spustelėkite Ploviklio dozavimas.
2. Spustelėkite **1-o tipo ploviklis** arba **2-o tipo ploviklis** juosta.

| Info | |
|--|-----|
|  Detergent Dosing | OFF |
| Detergent Type 1 | |
| Detergent Type 2 | |

3. Slinkite juosta dešinėn arba kairėn, kad nustatytumėte vidutinę ploviklio dozę mililitrais, kaip rekomenduojama ant ploviklio pakuotės.

| Info | | |
|--|-------|-----|
|  Detergent Type 1 | OFF | |
| <40 | 50 ml | 60> |

4. Spustelėkite **Ploviklio dozavimas** juosta, kad sugrįžtumėte į prietaiso nuostatų sąrašą, arba spustelėkite **Programos** juosta, kad sugrįžtumėte į programų suvestinės ekraną.

14.9 Techninė priežiūra

Ši sritis yra skirta įgaliojamai techninės priežiūros tarnybai.

| Back | Services |
|----------------------|----------|
| Reserved for service | |
| 0 | 1 2 3 4 |
| 5 | 6 7 8 9 |
| | < OK |

14.10 Šaukiniai

Šia nuostata rodomos šaukinys galima perkelti į kitą paveikslėlį, matomą suvestinės ekrane.

Norėdami suaktyvinti šaukinius:

1. Spustelėkite **Šaukiniai** juosta, kad atvertumėte galimų šaukinių sąrašą.

| <Back | Shortcuts | |
|-------|----------------------|-----|
| | Child Lock | OFF |
| | Extra Rinse Shortcut | OFF |
| | Buzzer Shortcut | OFF |

2. Spustelėkite norimo šaukinio / šaukinių juosta, pakeisdami būseną į **JUNGTI**.
3. Spustelėkite **<Atgal**, kad sugrįžtumėte į prietaiso nuostatų sąrašą, ir **Programos**, kad sugrįžtumėte į suvestinės ekraną.

Šaukinys rodomas apačioje.

| 3h01min | |
|----------------|------|
| Max 10.0 Kg | |
| Cottons | 40 |
| | 1200 |
| | More |

Šaukinys rodomas, kai nustatyta atitinkama parinktis.

14.11 Informacija apie prietaisą

Čia galite rasti trumpą visų programų, parinkčių ir nuostatų aprašymą.

Norėdami rasti norimą aprašą, pvz.:

1. Spustelėkite **Informacija apie prietaisą** juosta.
2. Spustelėkite **1. Programos** juosta.
3. Spustelėkite **Medvilnė** juosta ir bus rodomas atitinkamas aprašas.

14.12 Gamyklos nuostatų atkūrimas

Gamyklos nuostatų atkūrimas atkuriamos pradinės gamyklinės nuostatos.

Jeigu norite sugrįžti prie gamyklinių nuostatų:

1. Spustelėkite **Gamyklos nuostatų atkūrimas** juosta.

Rodomas šis langas.

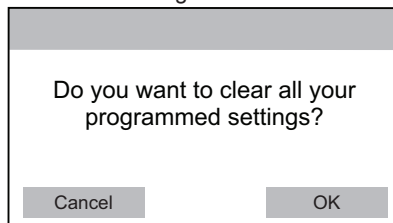

2. Spustelėkite **GERAI**, kad sugrįžtumėte prie gamyklinių nuostatų, arba **Atšaukti**, kad išlaikytumėte esamas nuostatas.

15. PATARIMAI



ISPĖJIMAS!

Žr. saugos skyrius.

15.1 Skalbinių sudėjimas

- Suskirstykite skalbinius į baltus, spalvotus, sintetinius, plonų audinių ir vilnonius.
- Vadovaukitės skalbimo nurodymais, pateiktais skalbinių priežiūros etiketėse.
- Neskalkkite kartu baltų ir spalvotų gaminių.
- Kai kurie spalvoti gaminiai pirmo skalbimo metu gali pakeisti spalvą. Rekomenduojame juos pirmą porą kartų skalbti atskirai.
- Užsekite užvalkalus, užtraukite užtrauktukus, užsekite kilpas ir spaustukus. Užriškite diržus.
- Daugiasluoksnius audinius, vilnonius ir išmargintus gaminius išverskite.
- Apdorokite sunkiai įveikiamas dėmes.
- Sunkiai pašalinamoms dėmėms skalbti naudokite specialią skalbimo priemonę.

- Apsargiai elkitės su užuolaidomis. Nuimkite kabliukus ir sudėkite užuolaidas į skalbimo maišelį arba pagalvės užvalkalą.
- Neskalbkite skalbinių be apsiuvimų arba su prakirpimais.
- Naudokite skalbimo maišelį mažiems ir (arba) ploniems daiktams (pvz., vielutėms sutvirtintoms liemenėlėms, diržams, pėdkelnėms ir pan.) skalbti.
- Jeigu skalbinių labai mažai, gręžimo metu gali kilti balanso problemų ir pernelyg didelė vibracija. Jeigu taip nutiktų:
 - a. pertraukite programą ir atidarykite dureles (žr. skyrių „Kasdienis naudojimas“);
 - b. rankomis paskirstykite skalbinius, kad visi daiktai būtų vienodai pasiskirstę būgne;
 - c. paspauskite mygtuką Paleidimas / pristabdymas. Gręžimo fazė tęsiama.
- Stenkitės neskalbti gaminių su ilgais gyvūnų plaukais arba prastos kokybės drabužių, kurie labai pūkuojasi, nes tai gali užkimšti kanalizaciją ir todėl gali prisireikėti aptarnaujančio personalo pagalbos.
- Ištuštinkite kišenes ir skalbinius išlankstykite.

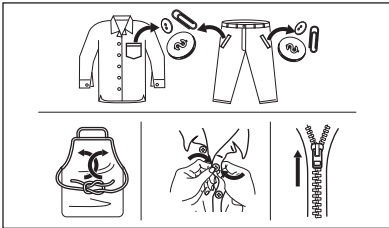

15.2 Sunkiai įveikiamos dėmės

Kai kurių dėmių vien vandeniu ir skalbimo priemone pašalinti nepavyksta.

Rekomenduojame prieš dedant skalbinius į prietaisą iš anksto apdoroti šias dėmes.

Galima naudoti specialius dėmių valiklius. Naudokite specialų, dėmės ir audinio rūšiai tinkamą dėmių valiklį.

15.3 Skalbikliai ir skalbimo priedai

- Naudokite tik specialiai skalbyklėms skirtas skalbimo ir kitas priemones:
 - skalbiamuosius miltelius, skirtus visų tipų audiniams;
 - skalbiamuosius miltelius, skirtus ploniems audiniams (iki 40 °C) ir vilnai;
 - skystuosius skalbiklius, geriausiai skirtus skalbti žemoje temperatūroje (daugiausiai 60 °C) visų rūšių audiniams arba specialiai tik vilnai (pagrindinio skalbimo skyrelio sklendė pasukta į padėtį **B**).
- **Nemaišykite skirtingų rūšių skalbiklių.**
- Nedėkite vienos dozės tablečių į skalbiklio skyrelį.
- Tausodami gamtą, naudokite tik rekomenduojamą kiekį skalbimo priemonės.
- Laikykitės ant šių skalbiklių ar kitų priemonių pakuočių pateiktų nurodymų, neviršydami nurodyto maksimalaus kiekio (**MAX**).
- Naudokite rekomenduojamus skalbiklius, atsižvelgdami į audinių rūšį ir spalvą, programos temperatūrą ir nešvarumo lygį.
- Jeigu prietaise nėra ploviklio dalytuvo su sklendės įtaisu, skystą skalbiklį pilkite į skalbiklio dozavimo rutulį (pristato skalbiklio gamintojas).

15.4 Ekologiniai patarimai

- Nesmarkiai suteptus skalbinius skalbkite pasirinkę programą be pirminio skalbimo funkcijos.
- Paleiskite skalbimo programą tik tuomet, kai surinksite maksimalų leistiną skalbinių kiekį.
- Jeigu norite apdoroti dėmes, galite naudoti dėmių šalinimo priemonę, kai nustatote žemos temperatūros programą.
- Patikrinkite savo namų vandens tiekimo sistemos vandens kietumą, kad atitinkamai naudotumėte reikiamą skalbimo priemonių kiekį. Žr. „Vandens kietumas“.

15.5 Vandens kietumas

Jeigu jūsų vietovėje vanduo yra didelio arba vidutinio kietumo, rekomenduojame naudoti skalbyklėms skirtą vandens minkštiklį. Vietovėse, kur vanduo yra minkštas, vandens minkštiklio naudoti nebūtina.

Norėdami sužinoti savo vietovės vandens kietumą, susisiekiate su vietos vandentiekio tarnyba.

Naudokite tinkamą vandens minkštiklio kiekį. Visuomet vadovaukitės nurodymais, pateiktais ant šios priemonės pakuotės.

15.6 Pasiruošimas džiovinimo ciklui

- Atsukite vandens čiaupą.
- Patikrinkite, ar tinkamai prijungta vandens išleidimo žarna. Daugiau informacijos rasite skyriuje apie įrengimą.
- Džiovinimo programų maksimalų skalbinių kiekį rasite džiovinimo programų lentelėje.

15.7 Džiovinimui netinkami skalbiniai



Nenaudokite džiovinimo programos šiems skalbiniams:

- sintetinėms užuolaidoms;
- drabužiams su metalinėmis įdėtinėmis detalėmis;
- nailoninėms kojinėms;
- antklodėms;
- lovų užtiesalams;
- pūkinėms antklodėms;
- miegmaišiams;
- audiniams, kuriuose yra plaukų lako, nagų lako arba panašių medžiagų likučių;
- daiktams, turintiems savo sudėtyje porolono arba medžiagos, panašios į poroloną.

15.8 Drabužių etiketės

Jeigu nežinote, ar drabužį džiovinti galima, vadovaukitės gamintojo etiketėje pateiktais nurodymais:

-  = gaminį galima džiovinti skalbinių džiovyklėje

-  = džiovinimas aukštoje temperatūroje
-  = džiovinimas žemesnėje temperatūroje
-  = gaminio skalbinių džiovyklėje džiovinti negalima.

15.9 Džiovinimo ciklo trukmė

Džiovinimo trukmė gali kisti priklausomai nuo:

- paskutinio gręžimo greičio;
- sausumo lygio;
- skalbinių rūšies;
- skalbinių svorio.

15.10 Papildomas džiovinimas

Jei džiovinimo programai pasibaigus skalbiniai vis dar yra drėgni, dar kartą pasirinkite trumpą džiovinimo ciklą.



ĮSPĖJIMAS!
Norėdami išvengti skalbinių susiglamžymo ir susitraukimo, jų neperdžiovinkite.

15.11 Bendrieji patarimai

Vidutinės džiovinimo trukmės rasite lentelėje „Džiovinimas pagal laiką“. Patirtis padės Jums geriau išdžiovinti skalbinius. Įsidėmėkite pirmiau atliktų ciklų trukmę.

Norėdami išvengti statinės iškrovis džiovinimo ciklo pabaigoje:

1. Skalbdami naudokite audinių minkštiklį.
2. Naudokite specialiai skalbinių džiovyklėms skirtus audinių minkštiklius.
3. Prieš džiovinimo ciklą nepilkite jokio skalbiklio ar audinių minkštiklio.
4. Nedžiovinkite kartu šiuurkščių ir švelnių audinių, kad išvengtumėte švelnių drabužių pažeidimų.
5. Išimkite visus daiktus, ypač tirpstančius, iš drabužių kišenių.

Džiovinimo programai pasibaigus, nedelsdami išimkite skalbinius.

16. VALYMAS IR PRIEŽIŪRA



ĮSPĖJIMAS!

Žr. saugos skyrius.

16.1 Valymas iš išorės

Prietaisą valykite tik švelniu muilu ir šiltu vandeniu. Kruopščiai nusauskite visus paviršius.



DĖMESIO

Valymui nenaudokite alkoholio, tirpiklių arba cheminių priemonių.



DĖMESIO

Nevalykite metalinių paviršių chloro pagrindo plovikliu.

16.2 Kalkių nuosėdų šalinimas



Jeigu jūsų vietovėje vanduo yra didelio arba vidutinio kietumo, rekomenduojame naudoti skalbyklėms skirtą kalkių šalinimo priemonę.

Reguliariai tikrinkite, ar būgne nėra kalkių nuosėdų.

[prastose skalbimo priemonėse jau yra vandens minkštinimo medžiagų, bet mes rekomenduojame kartkartėmis atlikti ciklą su tuščiu būgnu ir kalkių nuosėdų šalinimo priemone.



Visuomet vadovaukitės nurodymais, pateiktais ant šios priemonės pakuotės.

16.3 Techninis skalbyklės plovimas

Dėl kartotinio ir ilgalaikio žemos temperatūros ir trumpų programų naudojimo gali susidaryti skalbimo priemonių nuosėdų, likti pūku, būgno viduje pradėti augti bakterijos. Dėl to gali atsirasti blogas kvapas ir pelėsis.

Norėdami pašalinti šias nuosėdas ir išvalyti vidinę prietaiso dalį, maždaug po 60 ciklų atlikite priežiūros plovimą, ypač

kai ekrane rodomas pranešimas
Rekomenduojamas valymo ciklas:

1. Išimkite visus skalbinius iš būgno.
2. Vykdykite programą **Skalbyklės valymas**, kaip aprašyta skyriuje „Programos“.



Jeigu valymo programa atidedama, kitą kartą naudojantis prietaisu pranešimas vėl rodomas, kol ši programa neatliekama.

16.4 Durelių tarpiklis

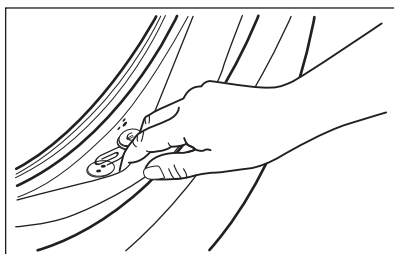

Reguliariai tikrinkite tarpiklį ir pašalinkite iš vidinės dalies bet kokius daiktus.

16.5 Būgno valymas

Reguliariai tikrinkite būgną, kad nesusidarytų nepageidaujamų nuosėdų. Rūdžių nuosėdų ant būgno gali atsirasti dėl rūdijančių svetimkūnių, kurių yra geležingame vandentiekio vandenyje

Išvalykite būgną nerūdijančiam plienui valyti skirtais specialiais valikliais.



Visuomet vadovaukitės nurodymais, pateiktais ant šios priemonės pakuotės. Nevalykite būgno rūgštinais kalkių šalinimo gaminiais, abrazyvinėmis priemonėmis su chloru arba plieniniais šveitikliais.

Kruopštus valymas:

1. Išvalykite būgną nerūdijančiam plienui valyti skirtais specialiais valikliais.

- i** Visuomet vadovaukitės nurodymais, pateiktais ant šios priemonės pakuotės.
2. Vykdykite trumpą programą medvilnei skalbti tuščiu būgnu, parinkę aukščiausią temperatūrą ir pripylę nedaug skalbiamųjų miltelių arba, jeigu yra, vykdykite programą Skalbyklės valymas.

16.6 Ploviklio dalytuvo valymas

Norėdami išvengti galimų sudžiūvusių skalbimo priemonių nuosėdų ar audinių minkštiklio gumulėlių ir (arba) pelėsių susidarymo skalbimo priemonių stalčiuke, kartkartėmis atlikite šiuos valymo veiksmus:

1. Atidarykite stalčių. Paspauskite skląstį žemyn, kaip parodyta paveikslėlyje, ir ištraukite jį.

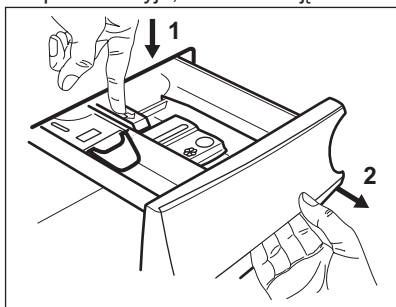

2. Išimkite viršutinę priedų skyrelio dalį, kad būtų lengviau valyti, ir praplaukite tekančiu šiltu vandeniu, kad pašalintumėte visus susikaupusių skalbimo priemonių likučius. Išvalę vėl įdėkite viršutinę dalį į savo vietą.

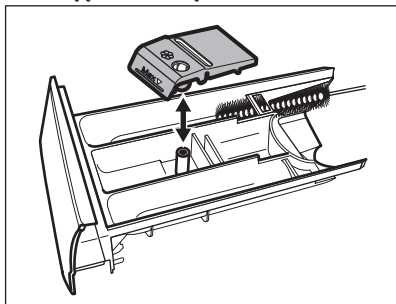

3. Patikrinkite, ar visi skalbimo priemonių likučiai nuvalyti nuo viršutinės ir apatinės išėmos dalies. Išėmai valyti naudokite mažą šepetėlį.

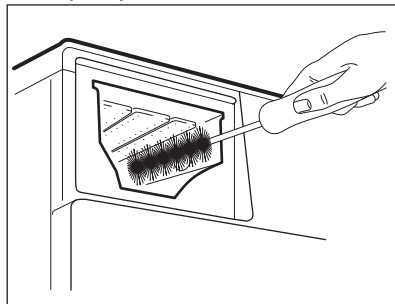

4. Įdėkite skalbimo priemonių stalčių ir kreipiamuosius bėgelius ir jį uždarykite. Atlikite skalavimo programą be jokių drabužių būgne.

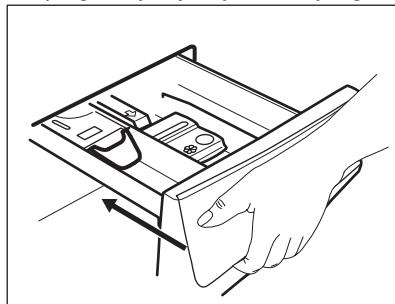

16.7 Oro filtrų valymas

i Oro filtruose surenkami pūkai. Pūkai paprastai atsiranda, kai drabužiai džiovinami džiovyklėje.

- Kiekvieno džiovinimo ciklo pabaigoje rodomas pranešimas **Išvalykite pirminį oro filtrą**, rodantis, kad reikia išvalyti **pagrindinį oro filtrą** (žr. 1–5 pav.). Pasigirsta garso signalas.
- Kartkartėmis gali būti rodomas pranešimas **Išvalykite abu oro filtrus** ir priminti, kad reikia išvalyti abu oro filtrus: **pagrindinį oro filtrą** ir **papildomą oro filtrą** (dėl papildomo filtro žr. 6–8 pav.). Pasigirsta garso signalas.
- Taip pat gali būti rodomas pranešimas **Patikrinkite oro filtrą**, rekomenduojantis patikrinti, ar filtras yra tinkamai įdėtas (žr. 10 pav.).

1.

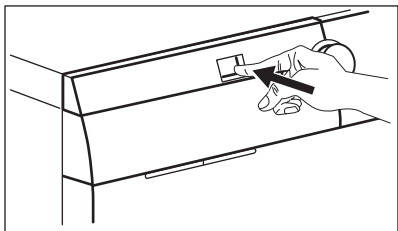

2.

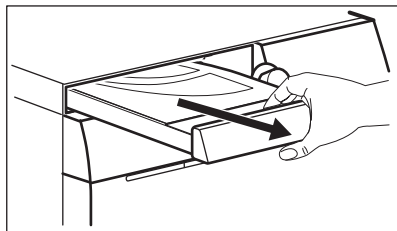

3.

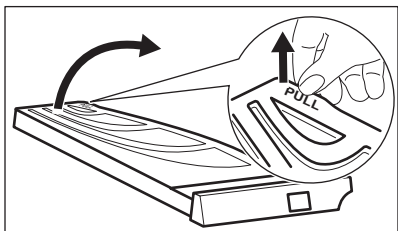

4.

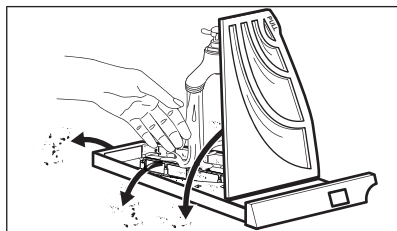

5.

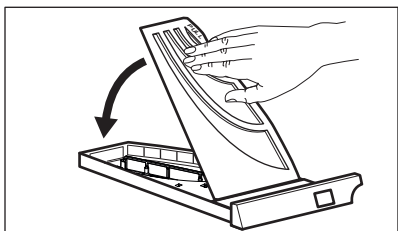

6.

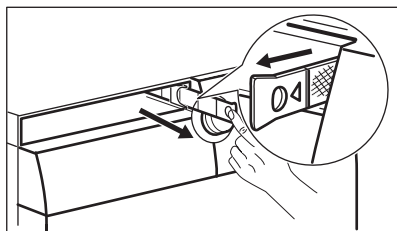

7.

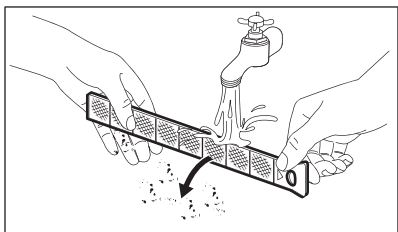

8.

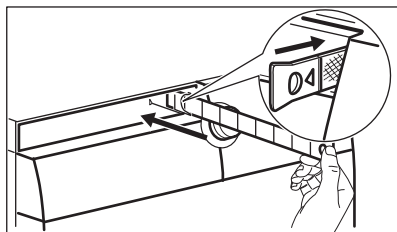

9.

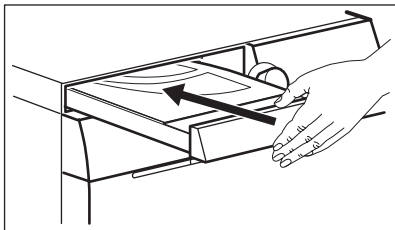

10.

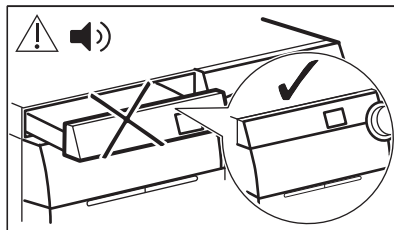

- i** Norėdami gauti geriausius džiovavimo rezultatus, reguliariai valykite oro filtrus **šiltu vandeniu** ir po to nusausinkite juos rankšluosčiu. Užsikimšęs oro filtras padidina džiovavimo trukmę ir energijos suvartojimą!

! ISPĖJIMAS!
Pagrindinio filtro išėma negali būti užblokuota jokiais daiktu.

- i** Jeigu skalbiate skalbinius tik savo skalbykle-džiovykle, normalu, kad pagrindiniame oro filtre bus šiek tiek drėgmės.

16.8 Išleidimo siurblio valymas

! ISPĖJIMAS!
Ištraukite maitinimo kištuką iš maitinimo lizdo.

- i** Reguliariai tikrinkite vandens išleidimo siurblio filtrą ir įsitinkinkite, kad jis švarus.

Išvalykite vandens išleidimo siurblį, jeigu:

- Iš prietaiso vanduo neišleidžiamas.
- Būgnas nesisuka.
- Prietaisas kelia neįprastą triukšmą dėl užkimšto vandens išleidimo siurblio.
- Rodomas pranešimas Patikrinkite, ar neužsikimšęs vandens išleidimo filtras.

! ISPĖJIMAS!

- Neiškinkite filtro prietaisui veikiant.
- Nevalykite siurblio, jeigu prietaise esantis vanduo yra karštas. Palaukite, kol vanduo atvės

! ISPĖJIMAS!
Kiekvieną kartą, kai vykdote specialią programą pūkams šalinti **CLE**, po to išvalykite vandens išleidimo filtrą.

Atlikite šiuos siurblio valymo veiksmus:

1. Atidarykite siurblio dangtelį.

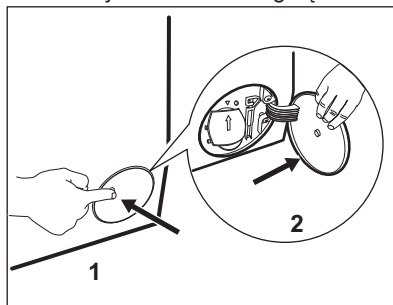

2. Po išleidimo siurbliu padėkite tinkamą indą, į kurį galėtų ištekti vanduo.
3. Nuleiskite išleidimo lataką žemyn. Išimdami filtrą, turėkite šluostę, kuria galėtumėte iškart iššluostyti vandenį, jei išbėgs.

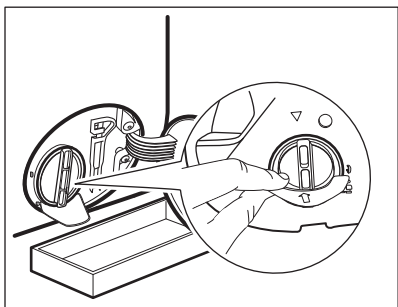

4. Pasukite filtrą 180 laipsnių kampu prieš laikrodžio rodyklę, kad jį atsuktumėte, bet jo paties neištraukite. Tegul vanduo teka.

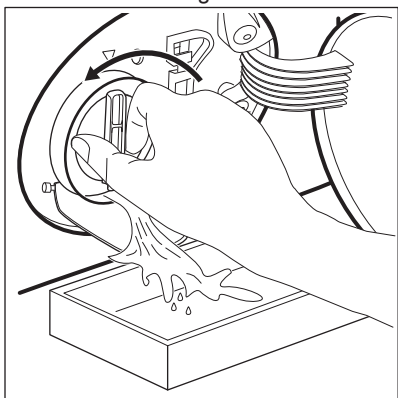

5. Kai dubuo bus pilnas vandens, vėl užsukite filtrą ir išpilkite vandenį iš indo.
 6. Kartokite 4 ir 5 veiksmus, kol vanduo nustos tekėti.
 7. Pasukite filtrą prieš laikrodžio rodyklę, kad jį išimtumėte.

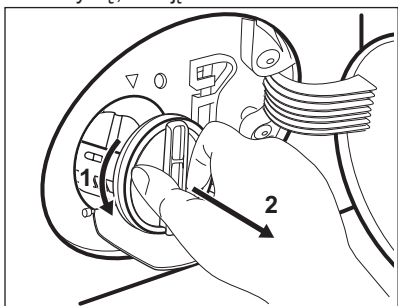

8. Jeigu reikia, iš filtro iššėmos pašalinkite pūkus ir daiktus.

9. Patikrinkite, ar siurblio sparnuotė gali sukis. Jeigu ne, kreipkitės į įgaliotąjį techninės priežiūros centrą.

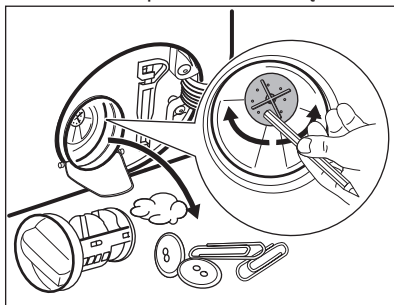

10. Išplaukite filtrą vandeniu iš čiaupo.

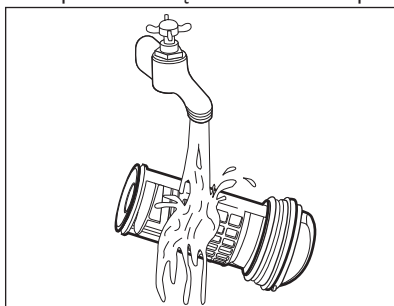

11. Įdėkite filtrą atgal į specialius kreiptuvus, pasukę jį pagal laikrodžio rodyklę. Būtinai tinkamai užveržkite filtrą, kad nebūtų nuotėkio.

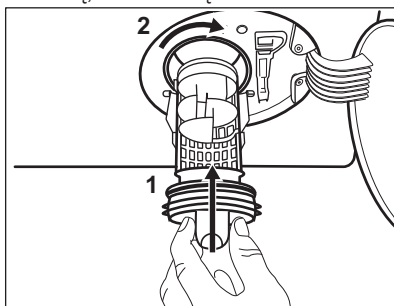

12. Uždenkite siurblio dangtelį.

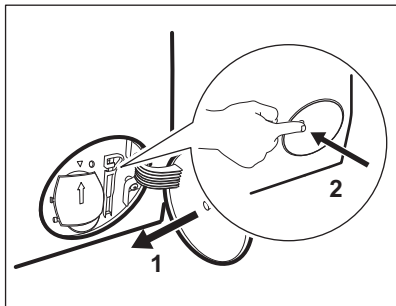

Išleidę vandenį avariniu būdu, privalote vėl įjungti vandens išleidimo sistemą:

- a. Pilkite 2 litrus vandens į ploviklio dalytuvo pagrindinį skalbimo skyrių.
- b. Paleiskite programą, kad vanduo būtų išleistas.

16.9 Vandens įleidimo žarnos filtro ir vožtuvo filtro valymas

Filtrus gali prireikti išvalyti, kai:

- Į prietaisą nepatenka vanduo.
- Prietaisas per ilgai pildomas vandeniu.
- Mirksi mygtuko Paleidimas / pristabdymas indikatorius ir ekrane rodomas atitinkamas įspėjimas. Žr. skyrių „Trikčių šalinimas“.

Norėdami išvalyti vandens įleidimo filtrus:

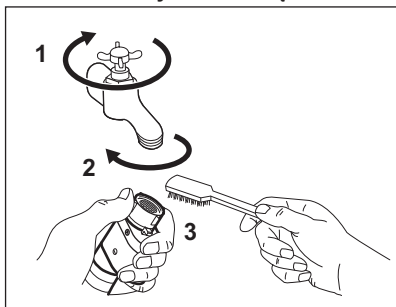

- Užsukite vandens čiaupą.
- Nuimkite vandens įleidimo žarną nuo vandens čiaupo.
- Išvalykite vandens įleidimo žarnos filtrą kietu šepetėliu.

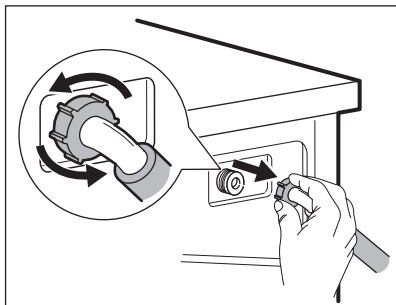

- Atjunkite vandens įleidimo žarną prietaiso gale.

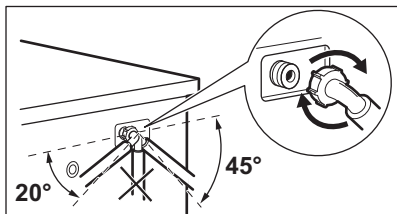
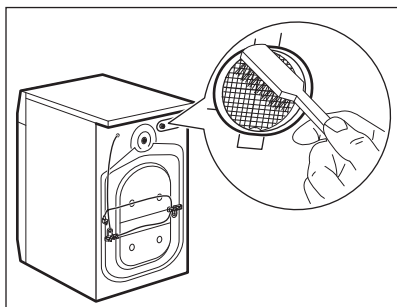

16.10 Avarinis vandens išleidimas

Jeigu prietaisas negali išleisti vandens, atlikite tą patį procesą, aprašytą paragrafe „Vandens išleidimo siurblio valymas“. Jeigu reikia, išvalykite siurblį.

Išleidę vandenį avariniu būdu, privalote vėl įjungti vandens išleidimo sistemą:

1. Pilkite 2 litrus vandens į ploviklio dalytuvo pagrindinį skalbimo skyrių.
2. Paleiskite programą, kad vanduo būtų išleistas.

16.11 Apsauga nuo užšalimo

Jeigu prietaisas įrengtas tokioje vietoje, kur temperatūra gali nukristi apie 0 °C ir žemiau, išleiskite vandens įleidimo žarnoje ir vandens išleidimo siurblyje likusį vandenį.

17. TRIKČIŲ ŠALINIMAS



ISPĖJIMAS!

Žr. saugos skyrius.

- Išvalykite vožtuve esantį filtrą kietu šepėčiu arba rankšluosčiu.

- Vėl prijunkite vandens įleidimo žarną. Įsitikinkite, ar vandens žarnų jungtys yra tinkamai užveržtos, kad vanduo negalėtų pratekėti.
- Atsukite vandens čiaupą.

1. Ištraukite maitinimo kištuką iš maitinimo lizdo.
2. Užsukite vandens čiaupą.
3. Įdėkite abu vandens įleidimo žarnos galus į indą ir palaukite, kol vanduo ištekės iš žarnos.
4. Išvalykite vandens išleidimo siurblį. Žr. skyrių, kaip išleisti vandenį avariniu būdu.
5. Kai vandens išleidimo siurblys tuščias, vėl prijunkite vandens įleidimo žarną.



ISPĖJIMAS!

Prieš vėl naudodami prietaisą, įsitikinkite, kad temperatūra yra aukštesnė nei 5 °C ir iš čiaupo teka vanduo. Gamintojas neatsako už žalą, padarytą dėl žemos temperatūros.

17.1 Įžanga



ISPĖJIMAS!

Prieš atlikdami bet kokią patikrą, išjunkite prietaisą.

Prietaisas nepasileidžia arba sustoja veikiant.

Iš pradžių pabandykite problemas sprendimą rasti patys (žr. lentelę „Galimi gedimai“). Jeigu problema kartojasi, kreipkitės į įgaliotąjį techninės priežiūros centrą.

Esant didelėms problemoms, girdimas garso signalas, rodomas įspėjamasis pranešimas ir mygtukas Paleidimas / pristabdymas gali nuolat mirksėti, pvz.:

- **Patikrinkite, ar atsuktas vandens išleidimo čiaupas** – į prietaisą tinkamai nepatenka vanduo.
- **Patikrinkite, ar neužsikimšęs vandens išleidimo filtras** – iš prietaiso neišleidžiamas vanduo.
- **Patikrinkite, ar tinkamai uždarytos durelės** – prietaiso durelės atidarytos arba netinkamai uždarytos. Patikrinkite dureles!

i Jeigu prietaisas perkrautas, išimkite kelis daiktus iš būgno ir (arba) vienu metu spauskite dureles, spausdami mygtuką Paleidimas / pristabdymas, kol nustos mirksėti indikatorius  (žr. toliau pateiktą pav.).

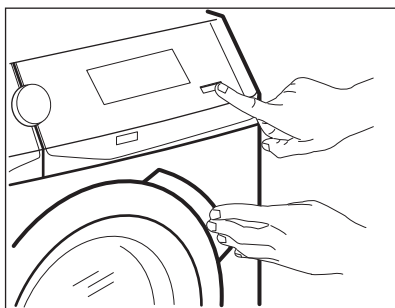

- **Programa bus tęsiama, kai elektros tiekimas bus stabilus** – nestabilus elektros tiekimas. Palaukite, kol elektros tiekimas stabilizuosis.
- **Nustatytas vandens nuotėkis** – veikia apsaugos nuo vandens nuotėkio įtaisas. Atjunkite prietaisą ir užsukite vandens čiaupą. Kreipkitės į įgaliotąjį techninės priežiūros centrą.
- **Rekomenduojamas valymo ciklas** – vykdykite programą **Skalbyklės valymas**, kaip aprašyta skyriuje „Programos“. Jeigu valymo programa atidedama, kitą kartą naudojantis prietaisu pranešimas vėl rodomas, kol ši programa neatliekama.

i Jeigu valymo programa atidedama, kitą kartą naudojantis prietaisu pranešimas vėl rodomas, kol ši programa neatliekama.

17.2 Galimi gedimai

| Triktis | Galimas sprendimas |
|--|--|
| Programa nepaleidžia ma. | <ul style="list-style-type: none"> • Patikrinkite, ar maitinimo laido kištukas įkištas į elektros tinklo lizdą. • Patikrinkite, ar uždarytos prietaiso durelės. • Įsitinkinkite, kad nepažeistas saugiklis saugiklių dėžėje. • Įsitinkinkite, kad buvo paliestas Paleidimas / pristabdymas. • Jeigu nustatyta atidėto paleidimo funkcija, atšaukite šią nuostatą arba palaukite, kol bus baigta atgalinė laiko atskaita. • Išjunkite apsaugos nuo vaikų užrakto funkciją, jeigu ji įjungta. |
| Į prietaisą tinkamai nepatenka vanduo. | <ul style="list-style-type: none"> • Patikrinkite, ar atsuktas vandens čiaupas. • Patikrinkite, ar ne per mažas tiekiamo vandens slėgis. Norėdami gauti šią informaciją, kreipkitės į vietos vandentiekio įmonę. • Patikrinkite, ar vandens čiaupas neužsikimšęs. • Patikrinkite, ar įleidimo žarna nesumazgyta, nepažeista ir neužlenkta. • Patikrinkite, ar tinkamai prijungta vandens įleidimo žarna. • Patikrinkite, ar neužsikimšę įleidimo žarnos ir sklendės filtrai. Žr. skyrių „Valymas ir priežiūra“. |
| Prietaisas pripildomas vandens, bet jis tuoj pat išleidžiamas | <ul style="list-style-type: none"> • Įsitinkinkite, kad vandens išleidimo žarna yra tinkamoje padėtyje. Galbūt per žemai įrengta žarna. Žr. skyrių „Įrengimo instrukcija“. |
| Iš prietaiso vanduo neišleidžiamas. | <ul style="list-style-type: none"> • Patikrinkite, ar neužsikimšęs čiaupo kamštis. • Patikrinkite, ar nesusimazgčius ir nesulenktą vandens išleidimo žarna. • Patikrinkite, ar vandens išleidimo filtras neužsikimšęs. Jei reikia, išvalykite filtrą. Žr. skyrių „Valymas ir priežiūra“. • Patikrinkite, ar tinkamai prijungta vandens išleidimo žarna. • Nustatykite vandens išleidimo programą, jeigu buvote pasirinkę programą be vandens išleidimo fazės. • Nustatykite vandens išleidimo programą, jeigu buvote nustatę parinktį, kurios pabaigoje vanduo paliekamas būgne. |
| Neveikia gręžimo fazė arba skalbimo ciklas trunka ilgiau nei įprastai. | <ul style="list-style-type: none"> • Pasirinkite gręžimo programą. • Patikrinkite, ar vandens išleidimo filtras neužsikimšęs. Jei reikia, išvalykite filtrą. Žr. skyrių „Valymas ir priežiūra“. • Rankomis išskirstykite skalbinius būgne ir iš naujo paleiskite gręžimo fazę. Šią problemą gali sukelti balanso problemos. |
| Ant grindų yra vandens. | <ul style="list-style-type: none"> • Įsitinkinkite, kad vandens žarnų jungtys yra tinkamai užveržtos, jog vanduo negalėtų pratekėti. • Patikrinkite, ar nepažeistos vandens įleidimo ir vandens išleidimo žarnos. • Būtinai naudokite tinkamas skalbimo priemones bei tinkamą jų kiekį. |

| Triktis | Galimas sprendimas |
|---|---|
| Nepavyksta atidaryti prietaiso durelių. | <ul style="list-style-type: none"> • Įsitikinkite, kad buvo pasirinkta skalbimo programa, kuri baigiama paliekant vandenį būgne. • Įsitikinkite, kad skalbimo programa yra baigta. • Jeigu būgne yra vandens, nustatykite vandens išleidimo arba gręžimo programą. • Patikrinkite, ar prietaisas gauna elektros maitinimą. • Šią problemą gali sukelti prietaiso gedimas. Kreipkitės į įgaliotąjį techninės priežiūros centrą. • Jeigu reikia atidaryti dureles, atidžiai perskaitykite skyrių „Avarinis durelių atidarymas“. |
| Prietaisas kelia neįprastą triukšmą ir vibruoja. | <ul style="list-style-type: none"> • Įsitikinkite, kad prietaisas pastatytas lygiai. Žr. skyrių „Įrengimo instrukcija“. • Būtinai pašalinkite pakavimo medžiagas ir (arba) gabenimui skirtus varžtus. Žr. skyrių „Įrengimo instrukcija“. • Pridėkite į būgną daugiau skalbinių. Galbūt pridėjote per mažai skalbinių. |
| Vykdant programą programos trukmė pailgėja arba sutrumpėja. | <ul style="list-style-type: none"> • Funkcija „ProSense“ gali koreguoti programos trukmę pagal skalbinių rūšį ir kiekį. Žr. skyriaus „Kasdienis naudojimas“ paragrafą „ProSense skalbinių kiekio nustatymas“. |
| Nepatenkinami skalbimo rezultatai. | <ul style="list-style-type: none"> • Naudokite daugiau skalbiklio arba kitą skalbiklį. • Prieš skalbdami skalbinius, specialiomis dėmių valymo priemonėmis pašalinkite sunkiai įveikiamas dėmes. • Įsitikinkite, kad nustatėte tinkamą temperatūrą. • Sumažinkite skalbinių kiekį. |
| Skalbimo ciklo metu būgne per daug putų. | <ul style="list-style-type: none"> • Sumažinkite skalbimo priemonės kiekį. |
| Po skalbimo ciklo dalytuvo stalčiuje yra skalbimo priemonės likučiai. | <ul style="list-style-type: none"> • Patikrinkite, ar sklendė yra tinkamoje padėtyje (AUKŠTYN – skalbiamiesiems milteliams, ŽEMYN – skystam skalbikliui). • Įsitikinkite, kad ploviklio dalytuvą naudojote pagal šiame naudotojo vadove pateiktus nurodymus. |
| Būgnas tuščias, bet ekrane rodoma, kad jame yra skalbinių. | <ul style="list-style-type: none"> • Spauskite mygtuką Įjungti / išjungti, kad išjungtumėte prietaisą, ir vėl įjunkite jį skalbinių svoriui nustatyti. |
| Būgnas pilnas, bet ekrane rodoma 0,0 kg. | <ul style="list-style-type: none"> • Sudėjote skalbinius prieš įjungdami prietaisą. Norėdami išjungti prietaisą, paspauskite mygtuką Įjungti / išjungti. • Ištuštinkite būgną ir atlikite veiksmus tinkama eilės tvarka (žr. skyrių „Skalbinių dėjimas“). |
| Prietaisas nedžiovina arba išdžiovina nepakankamai. | <ul style="list-style-type: none"> • Atsukite vandens čiaupą. • Patikrinkite, ar vandens išleidimo filtras neužsikimšęs. • Sumažinkite skalbinių kiekį. • Įsitikinkite, kad nustatėte tinkamą ciklą. Jeigu reikia, vėl nustatykite trumpą džiovinimo laiką. |

| Triktis | Galimas sprendimas |
|--|---|
| Skalbiniuose gausu skirtingų spalvų pūkelių. | <p>Ankstesnio ciklo metu skalbti audiniai išskyrė skirtingos spalvos pūkelius:</p> <ul style="list-style-type: none"> • Dalis pūkelių pašalinama džiovinimo fazės metu. • Skalbkite drabužius, naudodami pūkelių šalinimo priemonę. Jeigu būgne yra daug pūkelių, vykdykite specialią valymo programą (išsamesnę informaciją rasite skyrelyje „Pūkeliai audiniuose“). |

Patikrinę įjunkite prietaisą. Programa tęsiama nuo pertraukimo momento. Jeigu problema kartojasi, kreipkitės į įgaliotąjį techninės priežiūros centrą. Jeigu ekrane rodomi kiti įspėjamieji kodai. Išjunkite ir vėl įjunkite prietaisą. Jeigu problema tęsiasi, kreipkitės į įgaliotąjį techninės priežiūros centrą.

17.3 Pūkai ant audinių

Skalbimo ir (arba) džiovinimo fazės metu kai kurie audiniai (šluostės, vilna, megztiniai) gali apsipūkuoti.

Šie pūkai gali prilipti prie audinių kito ciklo metu.

Šis nepatogumas didėja skalbiant techninius audinius.

Norint apsaugoti skalbinius nuo apsipūkavimo, rekomenduojama:

- neskalbti tamsių audinių drabužių po šviesių spalvų audinių skalbimo ir džiovinimo (rankšluosčių rankoms, vilnos, megztinių) ir atvirkščiai;
- pirmą kartą išskalbus šios rūšies audinius džiovininti lauke;
- išvalyti vandens išleidimo filtrą;
- po džiovinimo fazės drėgnu skudurėliu išvalyti tuščią būgną, tarpiklį ir dureles.

Norėdami pašalinti pūkus iš būgno, nustatykite specialią programą:

- Patikrinkite, ar būgnas yra tuščias.
- Drėgnu skudurėliu išvalykite būgną, tarpiklį ir dureles.
- Norėdami įjungti prietaisą, spauskite ir kelias sekundes palaikykite nuspaudę mygtuką **Įjungti / išjungti**.
- Nustatykite programą **Skalbyklės valymas**.
- Palieskite du kartus mygtuką **Režimas**, norėdami įjungti tik džiovinimo funkciją.
- Programą paleiskite palietę mygtuką **Paleidimas / pristabdymas**.



Jeigu prietaisas dažnai naudojamas, reguliariai atlikite šią programą.

17.4 Avarinis durelių atidarymas

Dingus elektros tiekimui arba sugedus prietaisui, prietaiso durelės lieka užrakintos. Skalbimo programa tęsiama, kai atkuriamas maitinimas. Jeigu sugedus prietaisui durelės lieka užrakintos, jas galima atidaryti naudojant avarinio atrakinimo funkciją.

Prieš atidarydami dureles:



DĖMESIO
Kyla pavojus nusideginti!
Įsitinkinkite, kad vandens temperatūra nebūtų per aukšta ir skalbiniai nebūtų karšti. Jeigu reikia, palaukite, kol jie atvės.



DĖMESIO
Galite susižeisti!
Įsitinkinkite, kad būgnas nesisuka. Jeigu reikia, palaukite, kol būgnas nustos sukintis.

- i** Patikrinkite, ar būgne nėra per daug vandens. Jeigu reikia, atlikite avarinį vandens išleidimą (žr. „Avarinis vandens išleidimas“ skyriuje „Valymas ir priežiūra“).

Norėdami atidaryti dureles, atlikite šiuos veiksmus:

1. Paspauskite mygtuką Įjungti / Išjungti , kad išjungtumėte prietaisą.
2. Ištraukite maitinimo kištuką iš maitinimo lizdo.
3. Atidarykite filtro sklendę.
4. Vieną kartą patraukite avarinio atrakinimo strektę žemyn. Dar kartą

patraukite ją žemyn, laikykite įtemptą ir atidarykite prietaiso dureles.

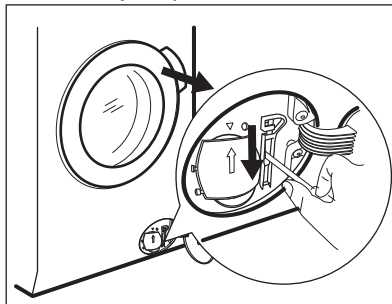

5. Išimkite skalbinius, tada uždarykite prietaiso dureles.
6. Uždarykite filtro sklendę.

18. SAŃAUDŲ VERTĖS

- i** Nurodytos vertės gautos laboratorinėmis sąlygomis pagal atitinkamus standartus. Duomenys priklauso nuo įvairių priežasčių: skalbinių kiekio bei rūšies ir aplinkos temperatūros. Vandens slėgis, elektros tinklo įtampa ir įleidžiamo vandens temperatūra taip pat gali turėti poveikio skalbimo programos trukmei.

- i** Siekiant pagerinti šio gaminio kokybę, techniniai duomenys gali būti keičiami be išankstinio įspėjimo.

- i** Skalbimo programos metu technologija ProSense gali pakeisti skalbimo trukmę ir sąnaudų vertes. Išsamesnę informaciją rasite skyriaus „Kasdienis naudojimas“ paragrafe „ProSense skalbinių kiekio nustatymas“.

| Programos | Skalbinių kiekis (kg) | Energijos sąnaudos (kWh) | Vandens sąnaudos (litrais) | Apytikslė programos trukmė (minutėmis) |
|---|-----------------------|--------------------------|----------------------------|--|
| Medvilnė 60 °C | 10 | 1.82 | 86 | 245 |
| Medvilnė ekonomiška Medvilnės skalbimo taupant energiją programa 60 °C ¹⁾ | 10 | 0.90 | 75 | 300 |
| Medvilnė 40 °C | 10 | 1.22 | 86 | 220 |
| Sintetika 40 °C | 4 | 0.73 | 53 | 140 |
| Ploni audiniai 40 °C | 4 | 0.62 | 59 | 110 |

| Programos | Skalbinių kiekis (kg) | Energijos sąnaudos (kWh) | Vandens sąnaudos (litrais) | Apytikslė programos trukmė (minutėmis) |
|-------------------------------------|-----------------------|--------------------------|----------------------------|--|
| Vilna / skalbimas rankomis 30 °C | 1.5 | 0.29 | 59 | 70 |

¹⁾ Medvilnės skalbimo taupant energiją programa 60 °C temperatūroje, skalbiant 10 kg skalbinių yra palyginamoji programa techniniams duomenims, nurodytiems energijos sąnaudų etiketėje, ir ji atitinka direktyvos 96/60/EB reikalavimus.

19. TECHNINIAI DUOMENYS

| | | |
|---|---|--|
| Matmuo | Plotis / aukštis / gylis / bendras gylis | 600 mm / 870 mm / 630 mm / 660 mm |
| Elektros prijungimas | Įtampa Bendroji galia Saugiklis Dažnis | 230 V 2 200 W 10 A 50 Hz |
| Apsaugos nuo kietųjų dalelių ir drėgmės patekimo lygį užtikrina apsauginis dangtis, išskyrus tuos atvejus, kai žemos įtampos įranga yra neapsaugota nuo drėgmės | | IPX4 |
| Vandens įvadas ¹⁾ | | Šaltas vanduo |
| Tiekiamo vandens slėgis | Minimalus Maksimalus | 0,5 baro (0,05 MPa) 8 barai (0,8 MPa) |
| Aplinkos oro temperatūra | Minimalus Maksimalus | 5 °C 35 °C |
| Maksimalus skalbinių kiekis | Medvilnė Sintetika Vilna | 10 kg 4 kg 1.5 kg |
| Maksimalus sausų skalbinių kiekis | Medvilnė Sintetika Vilna | 6 kg 4 kg 1 kg |
| Gręžimo greitis | Didžiausias gręžimo greitis | 1550 aps./min. |
| Šiame gaminyje yra HFC - R134a/GWP1430 0,14 kg hermetiškai užsandarintų dujų su fluoru. | | |

¹⁾ Prijunkite vandens įleidimo žarną prie vandens čiaupo, kurio sriegis 3/4".

20. PRIEDAI

20.1 Galima įsigyti www.aeg.com/shop arba iš įgaliotojo prekybos atstovo



Tik tinkami, AEG patvirtinti priedai užtikrina prietaiso saugos standartus. Jeigu naudojamos nepatvirtintos dalys, visos pretenzijos bus pripažintos negaliojančiomis.

20.2 Tvirtinimo plokštelių kompletas

Jeigu prietaisą įrengiate ant grindjuostės, jį pritvirtinkite tvirtinimo plokštelėmis.

Atidžiai perskaitykite su priedu pateiktą instrukciją.

21. APLINKOS APSAUGA

Atiduokite perdirbti medžiagas, pažymėtas šiuo ženklu . Išmeskite pakuotę į atitinkamą atliekų surinkimo konteinerį, kad ji būtų perdirbta. Padėkite saugoti aplinką bei žmonių sveikatą ir surinkti bei perdirbti elektros ir elektronikos prietaisų atliekas.

Neišmeskite šiuo ženklu  pažymėtų prietaisų kartu su kitomis buitinėmis atliekomis. Atiduokite šį gaminį į vietos atliekų surinkimo punktą arba susisiekite su vietos savivaldybe dėl papildomos informacijos.

www.aeg.com/shop



157022930-A-472018



AEG